

FF GROUP®



ID 550 PLUS

EN

ORIGINAL INSTRUCTIONS

FR

NOTICE ORIGINALE

IT

ISTRUZIONI ORIGINALI

EL

ΠΡΩΤΟΤΥΠΟ ΟΔΗΓΙΩΝ ΧΡΗΣΗΣ

SR

ORIGINALNO UPUTSTVO ZA RAD

HR

ORIGINALNE UPUTE ZA RAD

RO

INSTRUCȚIUNI DE FOLOSIRE ORIGINALE

HU

EREDETI UTASÍTÁSOK

BG

ОРИГИНАЛНИ ИНСТРУКЦИИ

LT

ORIGINALIOS INSTRUKCIJOS

EXPLANATION OF SYMBOLS / EXPLICACION DES SYMBOLES / SPIEGAZIONE DEI SIMBOLI / ΕΠΕΞΗΓΗΣΗ ΣΥΜΒΟΛΩΝ / OBJAŠNJENJE SIMBOLA / OBJAŠNJENJE SIMBOLA / ΕΧΡΛΙCΑΡΕΑ SIMBOLURILOR / SZIMBÓLUMOK JELENTÉSE / ОБЯСНЕНИЕ НА СИМВОЛИТЕ / SIMBOLIŲ PAAIŠKINIMAS		4
EN	IMPACT DRILL	6
FR	PERCEUSE À PERCUSSION	9
IT	TRAPANO A PERCUSSIONE	12
EL	ΚΡΟΥΣΤΙΚΟ ΔΡΑΠΑΝΟ	16
SR	VIBRACIONA BUŠILICA	19
HR	VIBRACIJSKA BUŠILICA	22
RO	MAȘINĂ DE GĂURIT CU PERCUȚIE	25
HU	ÜTVEFÚRÓGÉP	28
BG	УДАРНА БОРМАШИНА	31
LT	SMŪGINIS GRĘŽTUVAS	35
CE		38

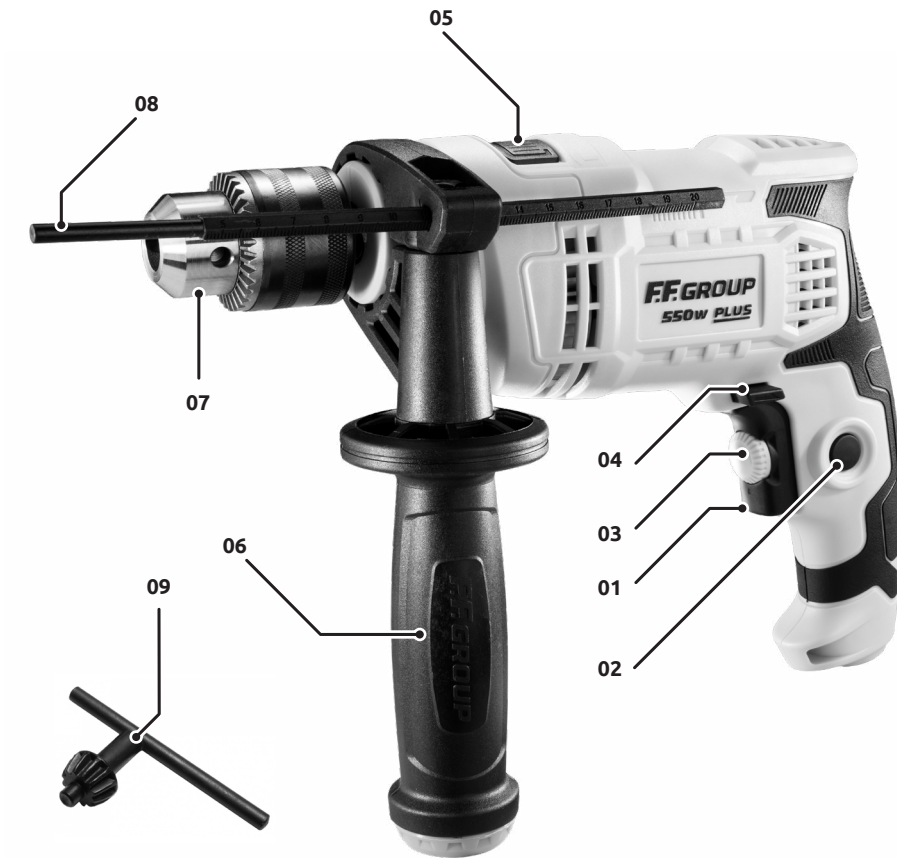

	ENGLISH	FRANÇAIS	ITALIANO	ΕΛΛΗΝΙΚΑ	SRPSKI
	EXPLANATION OF SYMBOLS	EXPLICATION DES SYMBOLES	SPIEGAZIONE DEI SIMBOLI	ΕΠΕΞΗΓΗΣΗ ΣΥΜΒΟΛΩΝ	OBJAŠNJENJE SIMBOLA
	Always read and understand the instructions before operating	Toujours lire et comprendre les instructions avant d'opérer	Leggere e comprendere sempre le istruzioni prima di operare	Διαβάστε και κατανοήστε τις οδηγίες χρήσης πάντα πριν από τη λειτουργία	Uvek pročitajte i razumajte uputstva pre rada
	Always wear appropriate eye protection when operating	Portez toujours une protection oculaire appropriée lorsque vous utilisez	Indossare sempre un'adeguata protezione oculare quando si opera	Να χρησιμοποιείτε πάντα κατάλληλη προστασία ματιών κατά τη λειτουργία	Uvek nosite odgovarajuću zaštitu za oči kada radila
	Always wear appropriate protective breathing mask when operating	Portez toujours un masque respiratoire protecteur approprié lors de l'opération	Indossare sempre un'adeguata maschera protettiva durante il funzionamento	Να χρησιμοποιείτε πάντα κατάλληλη μάσκα αναπνοής κατά τη λειτουργία	Uvek nosite odgovarajuću zaštitnu masku za disanje prilikom rada
	Always wear appropriate ear protection when operating	Portez toujours une protection de l'oreille appropriée lors de l'exploitation	Indossare sempre un'adeguata protezione dell'orecchio quando si opera	Να χρησιμοποιείτε πάντα κατάλληλη προστασία αυτιών κατά τη λειτουργία	Uvek nosite odgovarajuću zaštitu za uši kada radila
	Always wear appropriate hand protection when operating	Portez toujours une protection appropriée pour les mains lors de l'exploitation	Indossare sempre la protezione della mano appropriata quando si opera	Να χρησιμοποιείτε πάντα κατάλληλη προστασία χεριών κατά τη λειτουργία	Uvek nosite odgovarajuću zaštitu ruku kada radila
	For indoor use only. Do not expose to rain	À usage intérieur uniquement. Ne pas exposer à la pluie	Esclusivamente per uso in ambienti interni. Non esporre a pioggia	Για εσωτερική χρήση μόνο. Μην εκθέτετε στη βροχή	Samo za korišćenje u zatvorenom prostoru. Nemojte izlagati kiši
	Important, danger, warning, or caution	Important, danger ou avertissement	Importante, pericolo o avviso	Σημαντικό, κίνδυνος ή προειδοποίηση	Važno, opasnost ili upozorenje
	Must be recycled and should always be disposed in accordance with applicable directives	Doit être recyclé et doit toujours être éliminé conformément aux directives applicables	Deve essere riciclato e deve essere sempre smaltito secondo le direttive applicabili	Πρέπει να ανακυκλώνεται και πρέπει πάντα να απορρίπτεται σύμφωνα με τις ισχύουσες οδηγίες	Mora se reciklirati i uvek ga treba raspolagati u skladu sa važećim direktivama
	Double insulation	Double insulation	Doppio isolamento	Διπλή μόνωση	Dvostruka izolacija
	Complies with applicable safety directives and relative standards	Conforme aux directives de sécurité applicables et aux normes relatives	Conforme alle direttive di sicurezza applicabili e alle relative norme	Συμμορφώνεται με τις ισχύουσες οδηγίες ασφαλείας και τα σχετικά πρότυπα	U skladu sa važećim bezbednosnim direktivama i relativnim standardima

HRVATSKI	ROMÂNĂ	MAGYAR	БЪЛГАРСКИ	LIETUVIŲ K.
OBJAŠNJENJE SIMBOLA	EXPLICAREA SIMBOLURILOR	SZIMBÓLUMOK JELENTÉSE	ОБЯСНЕНИЕ НА СИМВОЛИТЕ	SIMBOLIŲ PAAIŠKINIMAS
Uvijek pročitajte i shvatite upute prije operacije	Citiți și înțelegeți întotdeauna instrucțiunile înainte de a utiliza	Használat előtt mindig olvassa el és értse meg az utasításokat	Винаги четете и разбирайте инструкциите преди работа	Prieš pradėdami dirbti, visada perskaitykite ir supraskite instrukcijas
Uvijek nosite odgovarajuću zaštitu očiju kada djelujete	Purtați întotdeauna o protecție adecvată a ochilor atunci când acționați	Munka közben mindig viseljen megfelelő szemvédőt	Винаги носете подходяща защита на очите, когато работите	Dirbdami visada dėvėkite tinkamas akių apsaugos priemonės
Prilikom rada uvijek nosite odgovarajuću zaštitnu masku za disanje	Purtați întotdeauna o mască de respirație de protecție adecvată în timpul	Munka közben mindig viseljen megfelelő légzőmaszket	Винаги носете подходяща предпазна маска за дишане, когато	Dirbdami visada dėvėkite tinkamą apsauginę kvėpavimo kaukę
Uvijek nosite odgovarajuću zaštitu za uši prilikom rada	Purtați întotdeauna o protecție adecvată a urechii în timpul funcționării	Működés közben mindig viseljen megfelelő fülvédőt	Винаги носете подходяща защита за ухото при работа	Dirbdami visada dėvėkite tinkamas ausų apsaugos priemonės
Prilikom rada uvijek nosite odgovarajuću zaštitu ruku	Purtați întotdeauna o protecție adecvată a mâinii în timpul funcționării	Munka közben mindig viseljen megfelelő kézvédőt	Винаги носете подходяща защита за ръцете при работа	Dirbdami visada dėvėkite tinkamą rankų apsaugą
Samo za korištenje u zatvorenom prostoru. Ne izlagati kiši	Doar pentru utilizare în spații închise. Nu expuneți la ploaie	Csak beltéri használatra. Ne tegye ki esőnek	Само за използване на закрито. Да не се излага на дъжд	Naudoti tik patalpose. Nelaikykite lietaus
Važno, opasnost ili upozorenje	Important, pericol sau avertisment	Fontos, veszély, figyelmeztetés vagy óvatosság	Важно, опасност или Предупреждение	Svarbu, pavojus, įspėjimas ar atsargumas
Mora se reciklirati i uvijek zbrinuti u skladu s važećim direktivama	Trebuie reciclat și trebuie întotdeauna eliminat în conformitate cu directivele aplicabile	Újrahasznosítani kell, és mindig a vonatkozó irányelveknek megfelelően kell ártalmatlanítani	Трябва да се рециклира и винаги да се изхвърля в съответствие с приложимите директиви	Turi būti perdirbtas ir visada turi būti šalinamas pagal taikomas direktyvas
Dvostruka izolacija	Izolație dublă	Dupla szigetelés	Двойна изолация	Dviguba izoliacija
U skladu s primjenjivim sigurnosnim direktivama i relativnim standardima	Respectă directivele de siguranță aplicabile și standardele aferente	Megfelel a vonatkozó biztonsági irányelveknek és a vonatkozó szabványoknak	Съответства на приложимите директиви за безопасност и съответните стандарти	Atitinka taikomas saugos direktyvas ir santykinius standartus

ENGLISH

GENERAL POWER TOOL SAFETY WARNINGS

WARNING! Read all safety warnings and all instructions. Failure to follow the warnings and instructions may result in electric shock, fire and/or serious injury.

Save all warnings and instructions for future reference. The term "power tool" in the warnings refers to your mains-operated (corded) power tool or battery-operated (cordless) power tool.

WORK AREA

- ▶ **Keep work area clean and well lit.** Cluttered or dark areas invite accidents.
- ▶ **Do not operate power tools in explosive atmospheres, such as in the presence of flammable liquids, gases or dust.** Power tools create sparks which may ignite the dust or fumes.
- ▶ **Keep children and bystanders away while operating a power tool.** Distractions can cause you to lose control.

ELECTRICAL SAFETY

- ▶ **Power tool plugs must match the outlet. Never modify the plug in any way. Do not use any adapter plugs with earthed (grounded) power tools.** Unmodified plugs and matching outlets will reduce risk of electric shock.
- ▶ **Avoid body contact with earthed or grounded surfaces, such as pipes, radiators, ranges and refrigerators.** There is an increased risk of electric shock if your body is earthed or grounded.
- ▶ **Do not expose power tools to rain or wet conditions.** Water entering a power tool will increase the risk of electric shock.
- ▶ **Do not abuse the cord. Never use the cord for carrying, pulling or unplugging the power tool. Keep cord away from heat, oil, sharp edges and moving parts.** Damaged or entangled cords increase the risk of electric shock.
- ▶ **When operating a power tool outdoors, use an extension cord suitable for outdoor use.** Use of a cord suitable for outdoor use reduces the risk of electric shock.
- ▶ **If operating a power tool in a damp location is unavoidable, use a residual current device (RCD) protected supply.** Use of an RCD reduces the risk of electric shock.

PERSONAL SAFETY

- ▶ **Stay alert, watch what you are doing and use common sense when operating a power tool. Do not use a power tool while you are tired or under the influence of drugs, alcohol or medication.** A moment of inattention while operating power tools may result in serious personal injury.
- ▶ **Use personal protective equipment. Always wear eye protection.** Protective equipment such as dust mask, non-skid safety shoes, hard hat, or hearing protection used for appropriate conditions will reduce personal injuries.
- ▶ **Prevent unintentional starting. Ensure the switch is in the off-position before connecting to power source and/or battery pack, picking up or carrying the tool.** Carrying power tools with

your finger on the switch or energizing power tools that have the switch on invites accidents.

- ▶ **Remove any adjusting key or wrench before turning the power tool on.** A wrench or a key left attached to a rotating part of the power tool may result in personal injury.
- ▶ **Do not overreach. Keep proper footing and balance at all times.** This enables better control of the power tool in unexpected situations.
- ▶ **Dress properly. Do not wear loose clothing or jewelry. Keep your hair, clothing and gloves away from moving parts.** Loose clothes, jewelry or long hair can be caught in moving parts.
- ▶ **If devices are provided for the connection of dust extraction and collection facilities, ensure these are connected and properly used.** Use of dust collection can reduce dust-related hazards.

POWER TOOL USE AND CARE

- ▶ **Do not force the power tool. Use the correct power tool for your application.** The correct power tool will do the job better and safer at the rate for which it was designed.
- ▶ **Do not use the power tool if the switch does not turn it on and off.** Any power tool that cannot be controlled with the switch is dangerous and must be repaired.
- ▶ **Disconnect the plug from the power source and/or the battery pack from the power tool before making any adjustments, changing accessories, or storing power tools.** Such preventive safety measures reduce the risk of starting the power tool accidentally.
- ▶ **Store idle power tools out of the reach of children and do not allow persons unfamiliar with the power tool or these instructions to operate the power tool.** Power tools are dangerous in the hands of untrained users.
- ▶ **Maintain power tools. Check for misalignment or binding of moving parts, breakage of parts and any other condition that may affect the power tool's operation. If damaged, have the power tool repaired before use.** Many accidents are caused by poorly maintained power tools.
- ▶ **Keep cutting tools sharp and clean.** Properly maintained cutting tools with sharp cutting edges are less likely to bind and are easier to control.
- ▶ **Use the power tool, accessories and tool bits etc. in accordance with these instructions, taking into account the working conditions and the work to be performed.** Use of the power tool for operations different from those intended could result in a hazardous situation.

SERVICE

Have your power tool serviced by a qualified repair person using only identical replacement parts. This will ensure that the safety of the power tool is maintained.

SPECIFIC SAFETY REQUIREMENTS FOR DRILLS

- ▶ **Wear ear protectors when impact drilling.**
- ▶ **Hold the power tool by insulated gripping surfaces when performing an operation where the cutting accessory may contact hidden wiring or its own cord.** Cutting accessory contacting a "live" wire

may make exposed metal parts of the power tool “live” and could give the operator an electric shock.

- ▶ **Switch off the power tool immediately when the tool insert jams. Be prepared for high reaction torque that can cause kickback.** The tool insert jams when:
 - the power tool is subject to overload or
 - it becomes wedged in the workpiece.
- ▶ **When working with the machine, always hold it firmly with both hands and provide for a secure stance.** The power tool is guided more secure with both hands.
- ▶ Use suitable detectors to find hidden utility lines or call the local utility company for assistance (contact with electric lines can lead to fire or electrical shock; damaging a gas line can result in an explosion; penetrating a water pipe will cause property damage or an electrical shock).
- ▶ **Secure the workpiece.** A workpiece clamped with clamping devices or in a vice is held more securely than by hand).
- ▶ **Always wait until the machine has come to a complete stop before placing it down.** The tool insert can jam and lead to loss of control over the power tool.

CONNECTION TO THE POWER SUPPLY

Make sure the power supply information on the machine’s rating plate are compatible with the power supply you intend to connect it to.

This appliance is Class II and is designed for connection to a power supply matching that detailed on the rating label and compatible with the plug fitted. If an extension lead is required, use an approved and compatible lead rated for this appliance. Follow all the instruction supplied with the extension lead.

GUIDELINES FOR USING EXTENSION CORDS

- ▶ Make sure your extension cord is in good condition. When using an extension cord, be sure to use one heavy enough to carry the current your product will draw. An undersized cord will cause a drop in line voltage resulting in loss of power and overheating.
- ▶ Always replace a damaged extension cord or have it repaired by a qualified person before using it.
- ▶ Protect your extension cords from sharp objects, excessive heat and damp/wet areas.
- ▶ Use a separate electrical circuit for your tools. This circuit should be protected with the appropriate time-delayed fuse. Before connecting the motor to the power line, make sure the switch is in the OFF position and the electric voltage is rated the same as the voltage stamped on the motor nameplate. Running at a lower voltage will damage the motor.

PRODUCT SPECIFICATIONS

INTENDED USE

The machine is intended for impact drilling in brick, concrete and stone as well as for drilling in wood, metal and plastic. Machines with electronic control and right/left rotation are also suitable for screw-driving and thread-cutting.

TECHNICAL DATA

Article number		41 336
Model		ID 550 PLUS
Rated voltage	V	220-240
	Hz	50/60
Rated Power Input	W	550
No-load speed	min ⁻¹	0-2.800
Impact Rate	min ⁻¹	0-44.800
Chuck Capacity	mm	1,5 - 13
Weight	kg	1,9
Max. drilling diameter:		
Steel	mm	10
Concrete	mm	13
Wood	mm	25

Sound emission values determined according to EN 62841-1, EN 60841-2-1

Typically the A-weighted noise levels of the product are:

Sound pressure level	dB(A)	93,2
Sound power level	dB(A)	104,2
Uncertainty K	dB	3

Vibration total values a_h (triax vector sum) and uncertainty K determined according to EN 62841-1, EN 60841-2-1

Vibration level max:		
a _h	m/s ²	12,0
K	m/s ²	1,5

IDENTIFICATION

1. On/Off switch
2. Button for switch locking
3. Thumbwheel for speed selection
4. Rotational direction switch
5. “Drilling/Impact Drilling” selector switch
6. Auxiliary handle
7. Key-type drill chuck
8. Depth stop
9. Chuck key

AUXILIARY HANDLE (06)

Operate your machine only with the auxiliary handle. The auxiliary handle can be set in 10 positions to achieve a safe and low-fatigue working stance. Turn the bottom part of the auxiliary handle and push the auxiliary handle forward until you can pivot it to the desired position. Then pull the auxiliary handle back again and tighten it by turning the bottom part of the auxiliary handle.

ADJUSTING THE DRILLING DEPTH

The required drilling depth can be set with the depth stop (08). Loosen the auxiliary handle and insert the depth stop rod. Pull out the depth stop until the distance between the tip of the drill bit and the tip of the depth stop corresponds with the desired drilling depth. Retighten the auxiliary handle again.

CHANGING THE TOOL

Wear protective gloves when changing the tool. The drill chuck can become very hot during longer work periods.

- ▶ Open the key type drill chuck **(07)** by turning until the tool can be inserted.
- ▶ Insert the tool.
- ▶ Insert the chuck key **(09)** into the corresponding holes of the key type drill chuck **(07)** and clamp the tool uniformly.

SCREWDRIVER TOOLS

When working with screwdriver bits, a universal bit holder should always be used. Use only screwdriver bits that fit the screw head. For driving screws, always position the "Drilling/Impact Drilling" selector switch **(05)** to the "Drilling" mode.



OPERATION

REVERSING THE ROTATIONAL DIRECTION

The rotational direction switch **(04)** is used to reverse the rotational direction of the machine. However, this is not possible with the On/Off switch **(01)** actuated.

- **Right rotation:** For drilling and screwing in screws, push the rotational direction switch **(04)** toward the left.
- **Left rotation:** For loosening and unscrewing screws and nuts, push the rotational direction switch **(04)** toward the right.

SETTING THE OPERATING MODE

- ▶ **Drilling and Screwdriving:** Set the selector switch **(05)** to the "Drilling" symbol .
 - ▶ **Impact Drilling:** Set the selector switch **(05)** to the "Impact drilling" symbol .
- The selector switch engages noticeably and can also be actuated with the machine running.

SWITCHING ON AND OFF

- ▶ To start the machine, press the On/Off switch **(01)** and keep it pressed.
- ▶ To lock the pressed On/Off switch **(01)**, press the lock-on button **(02)**.
To switch off the machine, release the On/Off switch **(01)** or when it is locked with the lock-on button **(02)**, briefly press the On/Off switch **(01)** and then release it.

ADJUSTING THE SPEED/IMPACT RATE

The speed/impact rate of the switched on power tool can be variably adjusted, depending on how far the On/Off switch **(01)** is pressed. Light pressure on the On/Off switch **(01)** results in low speed/impact rate. Further pressure on the switch increases the speed/impact rate.

PRESELECTING THE SPEED/IMPACT RATE

With the thumbwheel for speed preselection **(03)**, the required speed/impact rate can be preselected even during operation. The required speed/impact rate depends on the material and the working conditions, and can be determined through practical testing.

MAINTENANCE

Regular inspection and cleaning reduces the necessity for maintenance operations and will keep your tool in good working condition. The motor must be correctly ventilated during tool operation. For this reason avoid blocking the air inlets.

ENVIRONMENTAL PROTECTION

Recycle raw materials instead of disposing as waste. Machine, accessories and packaging should be sorted for environment - friendly recycling. The plastic components are labeled for categorized recycling.

WARRANTY

This product is warranted in accordance with the legal/country specific regulations, effective from the date of purchase by the first user. Damage attributable to normal wear and tear, overload or improper handling will be excluded from the guarantee. In case of a claim, please send the machine, completely assembled, to your dealer or the service Centre for electric power tools.

FRANÇAIS

AVERTISSEMENTS DE SÉCURITÉ GÉNÉRAUX POUR L'OUTIL

WARNING! Lire tous les avertissements de sécurité et toutes les instructions. Ne pas suivre les avertissements et instructions peut donner lieu à un choc électrique, un incendie et/ou une blessure sérieuse.

Conserver tous les avertissements et toutes les instructions pour pouvoir s'y reporter ultérieurement. Le terme «outil» dans les avertissements fait référence à votre outil électrique alimenté par le secteur (avec cordon d'alimentation) ou votre outil fonctionnant sur batterie (sans cordon d'alimentation).

SÉCURITÉ DE LA ZONE DE TRAVAIL

- ▶ **Conserver la zone de travail propre et bien éclairée.** Les zones en désordre ou sombres sont propices aux accidents.
- ▶ **Ne pas faire fonctionner les outils électriques en atmosphère explosive, par exemple en présence de liquides inflammables, de gaz ou de poussières.** Les outils électriques produisent des étincelles qui peuvent enflammer les poussières ou les fumées.
- ▶ **Maintenir les enfants et les personnes présentes à l'écart pendant l'utilisation de l'outil.** Les distractions peuvent vous faire perdre le contrôle de l'outil.

SÉCURITÉ ÉLECTRIQUE

- ▶ **Il faut que les fiches de l'outil électrique soient adaptées au socle. Ne jamais modifier la fiche de quelque façon que ce soit. Ne pas utiliser d'adaptateurs avec des outils à branchement de terre.** Des fiches non modifiées et des socles adaptés réduiront le risque de choc électrique.
- ▶ **Éviter tout contact du corps avec des surfaces reliées à la terre telles que les tuyaux, les radiateurs, les cuisinières et les réfrigérateurs.** Il existe un risque accru de choc électrique si votre corps est relié à la terre.
- ▶ **Ne pas exposer les outils à la pluie ou à des conditions humides.** La pénétration d'eau à l'intérieur d'un outil augmentera le risque de choc électrique.
- ▶ **Ne pas maltraiter le cordon. Ne jamais utiliser le cordon pour porter, tirer ou débrancher l'outil. Maintenir le cordon à l'écart de la chaleur, du lubrifiant, des arêtes ou des parties en mouvement.** Les cordons endommagés ou emmêlés augmentent le risque de choc électrique.
- ▶ **Lorsqu'on utilise un outil à l'extérieur, utiliser un prolongateur adapté à l'utilisation extérieure.** L'utilisation d'un cordon adapté à l'utilisation extérieure réduit le risque de choc électrique.
- ▶ **Si l'usage d'un outil dans un emplacement humide est inévitable, utiliser une alimentation protégée par un dispositif à courant différentiel résiduel (RCD).** L'usage d'un RCD réduit le risque de choc électrique.

SÉCURITÉ DES PERSONNES

- ▶ **Rester vigilant, regarder ce que vous êtes en train de faire et faire preuve de bon sens dans l'utilisation de l'outil. Ne pas utiliser un outil**

lorsque vous êtes fatigué ou sous l'emprise de drogues, d'alcool ou de médicaments. Un moment d'inattention en cours d'utilisation d'un outil peut entraîner des blessures graves des personnes.

- ▶ **Utiliser un équipement de sécurité. Toujours porter une protection pour les yeux.** Les équipements de sécurité tels que les masques contre les poussières, les chaussures de sécurité antidérapantes, les casques ou les protections acoustiques utilisés pour les conditions appropriées réduiront les blessures des personnes.
- ▶ **Éviter tout démarrage intempestif. S'assurer que l'interrupteur est en position arrêt avant de brancher l'outil au secteur et/ou au bloc de batteries, de le ramasser ou de le porter.** Porter les outils en ayant le doigt sur l'interrupteur ou brancher des outils dont l'interrupteur est en position marche est source d'accidents.
- ▶ **Retirer toute clé de réglage avant de mettre l'outil en marche.** Une clé laissée fixée sur une partie tournante de l'outil peut donner lieu à des blessures de personnes.
- ▶ **Ne pas se précipiter. Garder une position et un équilibre adaptés à tout moment.** Cela permet un meilleur contrôle de l'outil dans des situations inattendues.
- ▶ **S'habiller de manière adaptée. Ne pas porter de vêtements amples ou de bijoux. Garder les cheveux, les vêtements et les gants à distance des parties en mouvement.** Des vêtements amples, des bijoux ou les cheveux longs peuvent être pris dans des parties en mouvement.
- ▶ **Si des dispositifs sont fournis pour le raccordement d'équipements pour l'extraction et la récupération des poussières, s'assurer qu'ils sont connectés et correctement utilisés.** Utiliser des collecteurs de poussière peut réduire les risques dus aux poussières.

UTILISATION ET ENTRETIEN DE L'OUTIL

- ▶ **Ne pas forcer l'outil. Utiliser l'outil adapté à votre application.** L'outil adapté réalisera mieux le travail et de manière plus sûre au régime pour lequel il a été construit.
- ▶ **Ne pas utiliser l'outil si l'interrupteur ne permet pas de passer de l'état de marche à arrêt et vice versa.** Tout outil qui ne peut pas être commandé par l'interrupteur est dangereux et il faut le faire réparer.
- ▶ **Débrancher la fiche de la source d'alimentation en courant et/ou le bloc de batteries de l'outil avant tout réglage, changement d'accessoires ou avant de ranger l'outil.** De telles mesures de sécurité préventives réduisent le risque de démarrage accidentel de l'outil.
- ▶ **Conserver les outils à l'arrêt hors de la portée des enfants et ne pas permettre à des personnes ne connaissant pas l'outil ou les présentes instructions de le faire fonctionner.** Les outils sont dangereux entre les mains d'utilisateurs novices.
- ▶ **Observer la maintenance de l'outil. Vérifier qu'il n'y a pas de mauvais alignement ou de blocage des parties mobiles, des pièces cassées ou toute autre condition pouvant affecter le fonctionnement de l'outil. En cas de dommages, faire réparer l'outil avant de l'utiliser.** De nombreux accidents sont dus à des outils mal entretenus.

- ▶ **Garder affûtés et propres les outils permettant de couper.** Des outils destinés à couper correctement entretenus avec des pièces coupantes tranchantes sont moins susceptibles de bloquer et sont plus faciles à contrôler.
- ▶ **Utiliser l'outil, les accessoires et les lames etc., conformément à ces instructions, en tenant compte des conditions de travail et du travail à réaliser.** L'utilisation de l'outil pour des opérations différentes de celles prévues pourrait donner lieu à des situations dangereuses.

MAINTENANCE ET ENTRETIEN

Faire entretenir l'outil par un réparateur qualifié utilisant uniquement des pièces de rechange identiques. Cela assurera que la sécurité de l'outil est maintenue.

AVERTISSEMENTS DE SÉCURITÉ POUR LA PERCEUSE

- ▶ **Porter des protecteurs d'oreilles lors du perçage avec des perceuses à percussion.**
- ▶ **Tenir l'outil par les surfaces de préhension isolées, lors de la réalisation d'une opération au cours de laquelle l'organe de coupe peut entrer en contact avec un câblage non apparent ou son propre cordon d'alimentation.** Le contact avec un fil «sous tension» peut également mettre «sous tension» les parties métalliques exposées de l'outil électrique et provoquer un choc électrique sur l'opérateur.
- ▶ **Arrêtez immédiatement l'appareil électrique lorsque l'outil coince. Attendez-vous à des couples de réaction importants causant un contrecoup.** L'outil se bloque lorsque:
 - l'appareil électrique est surchargé ou
 - lorsqu'il coince dans la pièce à travailler.
- ▶ **Toujours bien tenir l'outil électroportatif des deux mains et veiller à toujours garder une position de travail stable.** Avec les deux mains, l'outil électroportatif est guidé de manière plus sûre.
- ▶ Utiliser des détecteurs appropriés afin de déceler des conduites cachées ou consulter les entreprises d'approvisionnement locales. Un contact avec des lignes électriques peut provoquer un incendie ou un choc électrique. Un endommagement d'une conduite de gaz peut provoquer une explosion. La perforation d'une conduite d'eau provoque des dégâts matériels et peut provoquer un choc électrique.
- ▶ **Bloquer la pièce à travailler.** Une pièce à travailler serrée par des dispositifs de serrage appropriés ou dans un étau est fixée de manière plus sûre que tenue dans les mains.
- ▶ **Avant de déposer l'outil électroportatif, attendre que celui-ci soit complètement à l'arrêt.** L'outil risque de se coincer, ce qui entraînerait une perte de contrôle de l'outil électroportatif.

BRANCHEMENT SUR L'ALIMENTATION

Assurez-vous que les informations sur l'alimentation indiquées sur la plaque signalétique de la machine, soient compatibles avec l'alimentation à laquelle vous avez l'intention de la brancher. Cet appareil est de Classe II et est prévu pour être raccordé à une alimentation correspondant à celle indiquée sur l'étiquette, et compatible

avec la prise de courant installée. Si une rallonge est nécessaire, utilisez un fil approuvé et compatible pour cet appareil. Suivez toutes les instructions fournies avec la rallonge.

CONSEILS D'UTILISATION DES RALLONGES

- ▶ Assurez-vous que votre rallonge soit en bon état. Lorsque vous utilisez une rallonge, assurez-vous d'en utiliser une assez résistante pour faire circuler le courant que le robot consommera. Un cordon sous-dimensionné provoquera une chute de tension, entraînant une perte de puissance et une surchauffe.
- ▶ Remplacez toujours une rallonge endommagée, ou faites-la réparer par une personne qualifiée avant de l'utiliser.
- ▶ Protégez vos rallonges des objets pointus, de la chaleur excessive et des zones humides / mouillées.
- ▶ Utilisez un autre circuit électrique pour vos outils. Ce circuit doit être protégé grâce à un fusible à fusion lente. Avant de brancher le moteur à l'alimentation, assurez-vous que l'interrupteur soit sur la position OFF, et que la tension électrique soit la même que celle indiquée sur la plaque signalétique du moteur. Faire fonctionner le moteur sur une tension d'une valeur inférieure, l'endommagera.

SPÉCIFICATIONS DU PRODUIT

UTILISATION PRÉVUE

L'appareil est conçu pour le perçage à percussion dans la brique, le béton et dans la pierre naturelle ainsi que pour le perçage dans le bois, le métal, la céramique et les matières plastiques. Les appareils avec réglage électronique et rotation droite/gauche sont également appropriés pour le vissage et le filetage.

SPÉCIFICATIONS TECHNIQUES

Art N°	41 336	
Modèle	ID 550 PLUS	
Tension nominale	V	220-240
	Hz	50/60
Puissance nominale absorbée	W	550
Vitesse à vide	min ⁻¹	0-2.800
Nombre de chocs	min ⁻¹	0-44.800
Mandrin	mm	1,5 - 13
Poids	kg	1,9
Diamètre de perçage max. :		
Acier	mm	10
Béton	mm	13
Bois	mm	25

Valeurs d'émissions sonores déterminées selon la norme EN 62841-1, EN 60841-2-1

Les mesures réelles (A) des niveaux sonores de l'appareil sont:

Niveau de pression acoustique	dB(A)	93,2
Niveau d'intensité acoustique	dB(A)	104,2

Incertitude K	dB	3
Valeurs totales des vibrations a_h (somme vectorielle des trois axes directionnels) et incertitude K relevées conformément à la norme EN 62841-1, EN 60841-2-1		
Niveau de vibration:		
a_h	m/s^2	12,0
K	m/s^2	1,5

IDENTIFICATION

1. Interrupteur Marche/Arrêt
2. Bouton de blocage de l'interrupteur Marche/Arrêt
3. Molette de présélection de la vitesse
4. Commutateur du sens de rotation
5. Commutateur «Perçage/Perçage à percussion»
6. Poignée supplémentaire
7. Mandrin à couronne dentée
8. Butée de profondeur
9. Clé de mandrin

POIGNÉE AUXILIAIRE (06)

Manipulez l'outil en utilisant seulement la poignée auxiliaire. La poignée auxiliaire peut être réglée sur 11 positions afin de travailler en toute sécurité avec un minimum de fatigue. Tournez la partie inférieure de la poignée auxiliaire et poussez-la vers l'avant jusqu'à ce qu'elle atteigne la position désirée. Ensuite, tirez la poignée auxiliaire et fixez-la en tournant la partie inférieure.

AJUSTEMENT DE LA PROFONDEUR DE PERÇAGE

La profondeur de perçage peut être fixée en utilisant la butée de profondeur (08). Desserrez la poignée auxiliaire et insérez la tige de butée de profondeur. Tirez la butée de profondeur jusqu'à ce que la distance entre l'extrémité du forêt et l'extrémité de la butée de profondeur corresponde à la profondeur de perçage désirée. Resserrez la poignée auxiliaire une nouvelle fois.

CHANGEMENT D'OUTIL

Portez des gants de protection lors du changement d'outil. En cas de travaux assez longs, le mandrin de perçage risque de s'échauffer fortement.

- ▶ Ouvrez le mandrin à clé à couronne dentée (07) par un mouvement de rotation jusqu'à ce que l'outil puisse être monté. Montez l'outil.
- ▶ Introduisez la clé de mandrin (09) dans les orifices correspondants du mandrin à clé à couronne dentée (07) et verrouillez l'outil de manière régulière.

OUTILS DE VISSAGE

Lorsque des embouts sont utilisés, il est recommandé d'utiliser un porte-embout universel. N'utilisez que des embouts appropriés à la tête de vis. Pour visser, mettez toujours le commutateur «Perçage/Perçage à percussion» (05) sur le symbole «Perçage».



UTILISATION

SÉLECTION DU SENS DE ROTATION

Le commutateur de sens de rotation (04) permet d'inverser le sens de rotation de l'outil électroportatif. Ceci n'est cependant pas possible, quand l'interrupteur Marche/Arrêt (01) est en fonction.

- **Rotation droite:** Pour percer et visser, tournez le commutateur du sens de rotation (04) à gauche.
- **Rotation gauche:** Pour desserrer ou dévisser des vis et des écrous, tournez le commutateur du sens de rotation (04) à droite.

RÉGLAGE DU MODE DE FONCTIONNEMENT

- ▶ **Visser et percer:** Positionnez le commutateur (05) sur le symbole «Perçage» .
- ▶ **Perçage à percussion:** Positionnez le commutateur (05) sur le symbole «Perçage à percussion» . Le commutateur s'encliquette de façon perceptible et peut être actionné même pendant que le moteur est en marche.

MISE EN MARCHÉ/ARRÊT

- ▶ Pour mettre l'outil électroportatif en marche, appuyez sur l'interrupteur Marche/Arrêt (01) et maintenez-le appuyé.
- ▶ Pour bloquer l'interrupteur Marche/Arrêt en fonction (01), appuyez sur le bouton de blocage (02). Pour arrêter l'appareil électroportatif, relâchez l'interrupteur Marche/Arrêt (01) ou, s'il est bloqué par le bouton de blocage (02), appuyez brièvement sur l'interrupteur Marche/Arrêt (01) puis relâchez-le.

RÉGLAGE DE LA VITESSE DE ROTATION/DE LA FRÉQUENCE DE FRAPPE

Vous pouvez régler en continu la vitesse de rotation/la fréquence de frappe de l'outil électroportatif en fonction de la pression exercée sur l'interrupteur de Marche/Arrêt (01).

Une légère pression sur l'interrupteur Marche/Arrêt (01) entraîne une faible vitesse de rotation/fréquence de frappe. Plus la pression augmente, plus la vitesse de rotation/la fréquence de frappe est élevée.

PRÉRÉGLAGE DE LA VITESSE DE ROTATION/DE LA FRÉQUENCE DE FRAPPE

La molette de présélection de la vitesse de rotation (03), permet de présélectionner la vitesse de rotation/la fréquence de frappe nécessaire (même durant l'utilisation de l'appareil). La vitesse de rotation/la fréquence de frappe dépend du matériau à travailler et des conditions de travail et peut être déterminée par des essais pratiques.

MAINTENANCE

Une inspection et un nettoyage réguliers minimisent la maintenance, et votre outil sera toujours en bon état. Le moteur doit être correctement ventilé lorsque vous utilisez l'outil. Pour cette raison évitez de boucher les aérations.

PROTECTION ENVIRONNEMENTALE

Recycler les matières premières au lieu de les éliminer comme des déchets. L'outil, les accessoires et les emballages doivent être triés afin d'assurer un recyclage respectueux de l'environnement. Les composants en plastique sont étiquetés afin d'assurer un recyclage adéquate.

GARANTIE

Le produit est garanti conformément aux régle-

mentations légales / nationales, à compter de la date d'achat par le premier utilisateur. Tout dommage attribuable à une usure normale, à une surcharge ou à une utilisation incorrecte de l'outil sera exclu de la garantie. En cas de réclamation, envoyer l'outil, intégralement assemblé, à votre revendeur ou à un Centre de réparation des outils électriques.

ITALIANO

AVVERTENZE GENERALI DI PERICOLO PER ELETTROUTENSILI

Leggere tutte le avvertenze di pericolo e le istruzioni operative. In caso di mancato rispetto delle avvertenze di pericolo e delle istruzioni operative si potrà creare il pericolo di scosse elettriche, incendi e/o incidenti gravi. Conservare tutte le avvertenze di pericolo e le istruzioni operative per ogni esigenza futura. Il termine «elettroutensile» utilizzato nelle avvertenze di pericolo si riferisce ad utensili elettrici alimentati dalla rete (con linea di allacciamento) ed ad utensili elettrici alimentati a batteria (senza linea di allacciamento).

SICUREZZA DELL' AREA DI LAVORO

- ▶ Tenere la postazione di lavoro sempre pulita e ben illuminata. Il disordine oppure zone della postazione di lavoro non illuminate possono essere causa di incidenti.
- ▶ Evitare d'impiegare l'elettrooutensile in ambienti soggetti al rischio di esplosioni nei quali si abbia presenza di liquidi, gas o polveri infiammabili. Gli elettrooutensili producono scintille che possono far infiammare la polvere o i gas.
- ▶ Tenere lontani i bambini ed altre persone durante l'impiego dell'elettrooutensile. Eventuali distrazioni potranno comportare la perdita del controllo sull'elettrooutensile

SICUREZZA ELETTRICA

- ▶ La spina di allacciamento alla rete dell'elettrooutensile deve essere adatta alla presa. Evitare assolutamente di apportare modifiche alla spina. Non impiegare spine adattatrici assieme ad elettrooutensili dotati di collegamento a terra. Le spine non modificate e le prese adatte allo scopo riducono il rischio di scosse elettriche.
- ▶ Evitare il contatto fisico con superfici collegate a terra, come tubi, riscaldamenti, cucine elettriche e frigoriferi. Sussiste un maggior rischio di scosse elettriche nel momento in cui il corpo è messo a massa.
- ▶ Custodire l'elettrooutensile al riparo dalla pioggia o dall'umidità. La penetrazione dell'acqua in un elettrooutensile aumenta il rischio di una scossa elettrica.
- ▶ Non usare il cavo per scopi diversi da quelli previsti ed, in particolare, non usarlo per trasportare o per appendere l'elettrooutensile oppure per estrarre la spina dalla presa di corrente. Non avvicinare il cavo a fonti di calore, olio, spigoli taglienti e neppure a parti della macchina che siano in movimento. I cavi danneggiati o aggrovigliati aumentano il rischio d'insorgenza di scosse elettriche.
- ▶ Qualora si voglia usare l'elettrooutensile all'aperto, impiegare solo ed esclusivamente cavi di prolunga che siano adatti per l'impiego all'esterno. L'uso di un cavo di prolunga omologato per l'impiego all'esterno riduce il rischio d'insorgenza di scosse elettriche.
- ▶ Qualora non fosse possibile evitare di utilizzare l'elettrooutensile in ambiente umido, utilizzare un interruttore di sicurezza. L'uso di un interruttore di sicurezza riduce il rischio di una scossa elettrica.

SICUREZZA DELLE PERSONE

- ▶ È importante concentrarsi su ciò che si sta facendo e maneggiare con giudizio l'elettrooutensile durante le operazioni di lavoro. Non utilizzare mai l'elettrooutensile

le in caso di stanchezza oppure quando ci si trovi sotto l'effetto di droghe, bevande alcoliche e medicinali. Un attimo di distrazione durante l'uso dell'elettrotroutensile può essere causa di gravi incidenti.

- ▶ Indossare sempre equipaggiamento protettivo individuale nonché occhiali protettivi. Indossando abbigliamento di protezione personale come la maschera per polveri, scarpe di sicurezza che non scivolino, elmetto di protezione oppure protezione acustica a seconda del tipo e dell'applicazione dell'elettrotroutensile, si riduce il rischio di incidenti.
- ▶ Evitare l'accensione involontaria dell'elettrotroutensile. Prima di collegarlo alla rete di alimentazione elettrica e/o alla batteria ricaricabile, prima di prenderlo oppure prima di iniziare a trasportarlo, assicurarsi che l'elettrotroutensile sia spento. Tenendo il dito sopra l'interruttore mentre si trasporta l'elettrotroutensile oppure collegandolo all'alimentazione di corrente con l'interruttore inserito, si vengono a creare situazioni pericolose in cui possono verificarsi seri incidenti.
- ▶ Prima di accendere l'elettrotroutensile togliere gli attrezzi di regolazione o la chiave inglese. Un accessorio oppure una chiave che si trovi in una parte rotante della macchina può provocare seri incidenti.
- ▶ Evitare una posizione anomala del corpo. Avere cura di mettersi in posizione sicura e di mantenere l'equilibrio in ogni situazione. In questo modo è possibile controllare meglio l'elettrotroutensile in caso di situazioni inaspettate.
- ▶ Indossare vestiti adeguati. Non indossare vestiti larghi, né portare bracciali e catenine. Tenere i capelli, i vestiti ed i quanti lontani da pezzi in movimento. Vestiti lenti, gioielli o capelli lunghi potranno impigliarsi in pezzi in movimento.
- ▶ In caso fosse previsto il montaggio di dispositivi di aspirazione della polvere e di raccolta, assicurarsi che gli stessi siano collegati e che vengano utilizzati correttamente. L'utilizzo di un'aspirazione polvere può ridurre lo svilupparsi di situazioni pericolose dovute alla polvere.

TRATTAMENTO ACCURATO ED USO CORRETTO DEGLI ELETTROUTENSILI

- ▶ Non sottoporre la macchina a sovraccarico. Per il proprio lavoro, utilizzare esclusivamente l'elettrotroutensile esplicitamente previsto per il caso. Con un elettrotroutensile adatto si lavora in modo migliore e più sicuro nell'ambito della sua potenza di prestazione.
- ▶ Non utilizzare mai elettrotroutensili con interruttori difettosi. Un elettrotroutensile con l'interruttore rotto è pericoloso e deve essere aggiustato.
- ▶ Prima di procedere ad operazioni di regolazione sulla macchina, prima di sostituire parti accessorie oppure prima di posare la macchina al termine di un lavoro, estrarre sempre la spina dalla presa della corrente e/o estrarre la batteria ricaricabile. Tale precauzione eviterà che l'elettrotroutensile possa essere messo in funzione involontariamente.
- ▶ Quando gli elettrotroutensili non vengono utilizzati, conservarli al di fuori del raggio di accesso di bambini. Non fare usare l'elettrotroutensile a persone che non siano abituate ad usarlo o che non abbiano letto le presenti istruzioni. Gli elettrotroutensili sono macchine pericolose quando vengono utilizzati da persone non dotate di sufficiente esperienza.
- ▶ Eseguire la manutenzione dell'elettrotroutensile ope-

rando con la dovuta diligenza. Accertarsi che le parti mobili della macchina funzionino perfettamente, che non s'inceppino e che non ci siano pezzi rotti o danneggiati al punto da limitare la funzione dell'elettrotroutensile stesso. Prima di iniziare l'impiego, far riparare le parti danneggiate. Numerosi incidenti vengono causati da elettrotroutensili la cui manutenzione è stata effettuata poco accuratamente.

- ▶ Mantenere gli utensili da taglio sempre affilati e puliti. Gli utensili da taglio curati con particolare attenzione e con taglianti affilati s'inceppano meno frequentemente e sono più facili da condurre.
- ▶ Utilizzare l'elettrotroutensile, gli accessori opzionali, gli utensili per applicazioni specifiche ecc., sempre attenendosi alle presenti istruzioni. Così facendo, tenere sempre presente le condizioni di lavoro e le operazioni da eseguire. L'impiego di elettrotroutensili per usi diversi da quelli consentiti potrà dar luogo a situazioni di pericolo.

ASSISTENZA

Fare riparare l'elettrotroutensile solo ed esclusivamente da personale specializzato e solo impiegando pezzi di ricambio originali. In tale maniera potrà essere salvaguardata la sicurezza dell'elettrotroutensile.

ISTRUZIONI DI SICUREZZA PER TRAPANI ELETTRICI

- ▶ Usare la protezione acustica impiegando trapani battenti.
- ▶ Tenere l'elettrotroutensile per le superfici isolate dell'impugnatura qualora venissero effettuati lavori durante i quali l'accessorio potrebbe venire a contatto con cavi elettrici nascosti oppure con il cavo di alimentazione dell'elettrotroutensile stesso. Il contatto con un cavo sotto tensione può trasmettere la tensione anche alle parti metalliche dell'elettrotroutensile, causando una scossa elettrica.
- ▶ Spegnere immediatamente l'elettrotroutensile quando l'utensile accessorio si blocca. Aspettarsi sempre altri momenti di reazione che possono provocare un contraccolpo. L'utensile accessorio si blocca quando:
 - l'elettrotroutensile è sottoposto a sovraccarico oppure
 - prende angolature improprie nel pezzo in lavorazione.
- ▶ Durante le operazioni di lavoro è necessario tenere l'elettrotroutensile sempre con entrambe le mani ed adottare una posizione di lavoro sicura. Utilizzare con sicurezza l'elettrotroutensile tenendolo sempre con entrambe le mani.
- ▶ Al fine di rilevare linee di alimentazione nascoste, utilizzare adatte apparecchiature di ricerca oppure rivolgersi alla locale società erogatrice. Un contatto con linee elettriche può provocare lo sviluppo di incendi e di scosse elettriche. Danneggiando linee del gas si può creare il pericolo di esplosioni. Penetrando una tubazione dell'acqua si provocano seri danni materiali oppure vi è il pericolo di provocare una scossa elettrica.
- ▶ Assicurare il pezzo in lavorazione. Un pezzo in lavorazione può essere bloccato con sicurezza in posizione solo utilizzando un apposito dispositivo di serraggio oppure una morsa a vite e non tenendolo con la semplice mano.
- ▶ Prima di posare l'elettrotroutensile, attendere sempre fino a quando si sarà fermato completamente. L'accessorio può incepparsi e comportare la perdita di controllo dell'elettrotroutensile.

COLLEGAMENTO ALLA RETE ELETTRICA

Assicurarsi che le informazioni di alimentazione elettrica contenute nella targhetta identificativa della macchina siano compatibili con l'alimentazione elettrica cui si intende collegarla. Questo apparecchio è di Classe II ed è progettato per essere collegato a una rete elettrica corrispondente a quella indicata nella targhetta identificativa e compatibile con la spina in dotazione. Nel caso in cui sia necessaria una prolunga, usarne una approvata, compatibile e garantita per questo apparecchio. Seguire tutte le istruzioni fornite con la prolunga.

LINEE GUIDA PER L'USO DI PROLUNGHE

- ▶ Assicurarsi che la prolunga sia collegata correttamente e sia in buone condizioni. Quando si usa una prolunga, assicurarsi che la sezione del cavo sia sufficiente per portare la corrente assorbita dal vostro prodotto. Un cavo sottodimensionato potrà causare cadute di tensione e quindi una perdita di potenza e un eccessivo riscaldamento dell'apparecchio.
- ▶ Sostituire sempre una prolunga danneggiata o farla riparare da un tecnico qualificato prima di usarla.
- ▶ Proteggere le prolunghe da oggetti affilati, calore eccessivo e aree umide/bagnate.
- ▶ Usare un circuito elettrico separato per i vostri apparecchi. Questo circuito dovrebbe essere protetto con un fusibile ritardato idoneo. Prima di collegare il motore alla linea elettrica, verificare che l'interruttore si trovi in posizione OFF e che la tensione elettrica corrisponda a quella specificata sulla targhetta del motore. Una tensione inferiore comporterà danni al motore.

CARATTERISTICHE DEL PRODOTTO

DESTINAZIONE D'USO

La macchina è idonea per l'esecuzione di forature battenti in mattoni, nel calcestruzzo e nel materiale minerale; essa è adatta anche per forare ed avvitare nel legname, nel metallo, nella ceramica e nelle materie plastiche. Macchine con regolazione elettronica e funzionamento reversibile sono adatte anche per avvitare e per tagliare filettature.

DATI TECNICI		
Codice prodotto	41 336	
Modello	ID 550 PLUS	
Tensione nominale	V	220-240
	Hz	50/60
Potenza nominale assorbita	W	550
Numero di giri a vuoto	min ⁻¹	0-2.800
Frequenza colpi	min ⁻¹	0-44.800
Capacità mandrino	mm	1,5 - 13
Peso	kg	1,9
Capacità di foratura:		
Acciaio	mm	10
Calcestruzzo	mm	13
Legno	mm	25

Valori di emissione acustica rilevati conformemente a EN 62841-1, EN 60841-2-1

Il livello di rumore stimato A dell'apparecchio ammonta normalmente A

Livello di pressione acustica	dB(A)	93,2
Livello di potenza sonora	dB(A)	104,2
Incertezza della misura K	dB	3

Valori complessivi di oscillazione ah (somma vettoriale delle tre direzioni) e incertezza della misura K misurati conformemente alla norma EN 62841-1, EN 60841-2-1

Livello vibrazioni:

a _h	m/s ²	12,0
K	m/s ²	1,5

IDENTIFICAZIONE

1. Interruttore di avvio/arresto
2. Tasto di bloccaggio per interruttore avvio/arresto
3. Rotellina di selezione numero giri
4. Commutatore del senso di rotazione
5. Selettore «Foratura/Foratura battente»
6. Impugnatura supplementare
7. Mandrino a cremagliera
8. Guida di profondità
9. Chiave di serraggio per mandrini

IMPUGNATURA AUSILIARIA (06)

Usare l'apparecchio solo con l'impugnatura ausiliaria. L'impugnatura ausiliaria può essere regolata in 11 posizioni per ottenere una posizione di lavoro sicura e non affaticante. Ruotare la parte inferiore dell'impugnatura ausiliaria e spingerla in avanti fino a portarla alla posizione desiderata. Quindi, riportare indietro l'impugnatura ausiliaria ruotando la sua parte inferiore.

REGOLAZIONE DELLA PROFONDITÀ DI FORATURA

È possibile regolare la profondità di foratura con la battuta di profondità (08). Allentare l'impugnatura ausiliaria e inserire l'astina della battuta di profondità. Estrarre la battuta di profondità fino a far corrispondere la distanza tra l'estremità della punta del trapano e la punta della battuta con la profondità di taglio desiderata. Riserrare l'impugnatura ausiliaria.

CAMBIO DEGLI UTENSILI

Portare sempre guanti di protezione durante la sostituzione di utensili. In caso di operazioni di lavoro di maggiore durata il mandrino portapunta può surriscaldarsi.

- ▶ Aprire il mandrino a cremagliera (07) ruotandolo fino a quando diventerà possibile applicarvi l'utensile.
- ▶ Inserire l'accessorio.
- ▶ Inserire la chiave di serraggio per mandrini (09) nelle rispettive forature del mandrino a cremagliera (07) e fissare bene l'utensile ad innesto in modo uniforme.

ACCESSORI PER AVVITARE

In caso di utilizzo di lame cacciavite si deve ricorrere sempre all'impiego di un portabit universale. Usare esclusivamente bit cacciavite che siano adatti alla testa della vite. Per eseguire avvitate, mettere il

selettore «Foratura/Foratura battente» **(05)** sempre sul simbolo «Foratura».

USO

IMPOSTAZIONE DEL SENSO DI ROTAZIONE

Con il commutatore del senso di rotazione **(04)** è possibile modificare

il senso di rotazione dell'elettrotensile. Comunque, ciò

non è possibile quando l'interruttore di avvio/arresto **(01)** è premuto.

- **Rotazione destrorsa:** Per la foratura e l'avvitamento di viti spingere il commutatore del senso di rotazione **(04)** verso sinistra.

- **Rotazione sinistrorsa:** Per l'allentamento o lo svitamento di viti spingere il commutatore del senso di rotazione **(04)** verso destra.

REGOLAZIONE DEL MODO OPERATIVO

- ▶ **Foratura ed avvitatura:** Mettere il selettore **(05)** sul simbolo «Foratura» .

- ▶ **Foratura battente:** Mettere il selettore **(05)** sul simbolo «Foratura battente» .

Il selettore si incastra in maniera percepibile e può essere attivato anche quando il motore è ancora in moto.

ACCENDERE/SPEGNERE

- ▶ Per accendere l'elettrotensile premere l'interruttore di avvio/arresto **(01)** e tenerlo premuto.

- ▶ Per fissare in posizione l'interruttore di avvio/arresto premuto **(01)**, premere il tasto di bloccaggio **(02)**.

Per spegnere l'elettrotensile rilasciare di nuovo l'interruttore di avvio/arresto **(01)** oppure se è bloccato con il tasto di bloccaggio **(02)**, premere brevemente l'interruttore di avvio/arresto **(01)** e rilasciarlo di nuovo.

REGOLAZIONE DELLA VELOCITÀ/FREQUENZA

COLPI

È possibile regolare a variazione continua la velocità/frequenza di colpi dell'elettrotensile in funzione operando con la pressione che si esercita sull'interruttore avvio/arresto **(01)**.

Esercitando una leggera pressione sull'interruttore di avvio/arresto **(01)** si ha una riduzione della velocità/numero frequenza colpi. Aumentando la pressione si aumenta la velocità/numero frequenza colpi.

PRESELEZIONE DELLA VELOCITÀ/FREQUENZA

COLPI

Tramite la rotellina per la selezione del numero di giri **(03)**, è possibile preselezionare la richiesta velocità/frequenza colpi anche durante la fase di funzionamento. La velocità/frequenza colpi richiesta dipende dal tipo di materiale in lavorazione e dalle specifiche condizioni operative e può essere dunque determinata a seconda del caso eseguendo delle prove pratiche.

MANUTENZIONE

Ispezioni e pulizia regolari riducono la necessità di operazioni di manutenzione e manterranno l'apparecchio in buone condizioni di funzionamento. Il motore deve essere correttamente ventilato durante l'uso

dell'apparecchio. Per questo motivo, evitare di bloccare le prese d'aria.

PROTEZIONE DELL'AMBIENTE

Riciclare le materie prime e non smaltire l'apparecchio come rifiuto. Avviare ad un riciclaggio rispettoso dell'ambiente la macchina, gli accessori e gli imballaggi dismessi. I componenti in plastica sono contrassegnati per il riciclaggio selezionato.

GARANZIA

Questo prodotto è garantito in base alle regole della nazione di acquisto, garanzia valida dalla data di acquisto. Sono esclusi dalla garanzia i danni attribuibili alla normale usura, al sovraccarico o a una manipolazione scorretta. In caso di reclamo, inviare la macchina, completamente assemblata, al proprio rivenditore o a un centro assistenza per apparecchiature elettriche.

ΕΛΛΗΝΙΚΑ

ΓΕΝΙΚΕΣ ΟΔΗΓΙΕΣ ΑΣΦΑΛΕΙΑΣ ΗΛΕΚΤΡΙΚΟΥ ΕΡΓΑΛΕΙΟΥ

Διαβάστε όλες τις υποδείξεις ασφαλείας και τις οδηγίες. Αμέλειες κατά την τήρηση των υποδείξεων ασφαλείας και των οδηγιών μπορεί να προκαλέσουν ηλεκτροπληξία, πυρκαγιά ή/και σοβαρούς τραυματισμούς. **Φυλάξτε όλες τις προειδοποιητικές υποδείξεις και οδηγίες για κάθε μελλοντική χρήση.** Ο ορισμός «Ηλεκτρικό εργαλείο» που χρησιμοποιείται στις προειδοποιητικές υποδείξεις αναφέρεται σε ηλεκτρικά εργαλεία που τροφοδοτούνται από το ηλεκτρικό δίκτυο (με ηλεκτρικό καλώδιο) καθώς και σε ηλεκτρικά εργαλεία που τροφοδοτούνται από μπαταρία (χωρίς ηλεκτρικό καλώδιο).

ΑΣΦΑΛΕΙΑ ΣΤΟ ΧΩΡΟ ΕΡΓΑΣΙΑΣ

- ▶ **Διατηρείτε τον τόρμα που εργάζεσθε καθαρό και καλά φωτισμένο.** Αταξία ή σκοτεινές περιοχές εργασίας μπορεί να οδηγήσουν σε ατυχήματα.
- ▶ **Μην εργάζεσθε με το ηλεκτρικό εργαλείο σε περιβάλλον όπου υπάρχει κίνδυνος έκρηξης, στο οποίο υπάρχουν εύφλεκτα υγρά, αέρια ή σκόνες.** Τα ηλεκτρικά εργαλεία δημιουργούν σπινθηρισμό ο οποίος μπορεί να αναφλέξει τη σκόνη ή τις αναθυμιάσεις.
- ▶ **Όταν χρησιμοποιείτε το ηλεκτρικό εργαλείο κρατάτε μακριά απ' αυτό τα παιδιά κι άλλα τυχόν παρευρισκόμενα άτομα.** Σε περίπτωση απόσπασης της προσοχής σας μπορεί να χάσετε τον έλεγχο του μηχανήματος.

ΗΛΕΚΤΡΙΚΗ ΑΣΦΑΛΕΙΑ

- ▶ **Το φως του ηλεκτρικού εργαλείου πρέπει να ταιριάζει στην πράξη.** Δεν επιτρέπεται με κανέναν τρόπο η μετατροπή του φως. Μη χρησιμοποιείτε προσαρμοστικά φως σε συνδυασμό με γειωμένα ηλεκτρικά εργαλεία. Αμεταποίητα φως και κατάλληλες πράξεις μειώνουν τον κίνδυνο ηλεκτροπληξίας.
- ▶ **Αποφεύγετε την επαφή του σώματός σας με γειωμένες επιφάνειες όπως σωληνες, θερμαντικά σώματα (καλοριφέρ), κουζίνες ή ψυγεία.** Όταν το σώμα σας είναι γειωμένο αυξάνεται ο κίνδυνος ηλεκτροπληξίας.
- ▶ **Μην εκθέτετε τα μηχανήματα στη βροχή ή την υγρασία.** Η διείσδυση νερού σ' ένα ηλεκτρικό εργαλείο αυξάνει τον κίνδυνο ηλεκτροπληξίας.
- ▶ **Μη χρησιμοποιείτε το ηλεκτρικό καλώδιο για να μεταφέρετε ή για να αναρτήσετε το ηλεκτρικό εργαλείο, ή για να βγάλετε το φως από την πρίζα.** Κρατάτε το ηλεκτρικό καλώδιο μακριά από υπερβολικές θερμοκρασίες, κοφτερές ακμές και/ή από κινητά εξαρτήματα. Τυχόν χαλασμένα ή περιπλεγμένα ηλεκτρικά καλώδια αυξάνουν τον κίνδυνο ηλεκτροπληξίας.
- ▶ **Όταν εργάζεσθε μ' ένα ηλεκτρικό εργαλείο στο ύπαιθρο να χρησιμοποιείτε καλώδια επιμήκυνσης (μπαλαντέζες) που είναι κατάλληλα και για χρήση στο ύπαιθρο.** Η χρήση καλωδίων επιμήκυνσης κατάλληλων για υπαίθριους χώρους ελαττώνει τον κίνδυνο ηλεκτροπληξίας.
- ▶ **Όταν η χρήση του ηλεκτρικού εργαλείου σε υγρό περιβάλλον είναι αναπόφευκτη, τότε χρησιμοποιήστε έναν προστατευτικό διακόπτη διαρροής (διακόπτη FI/RCD).** Η χρήση ενός προστα-

τευτικού διακόπτη διαρροής ελαττώνει τον κίνδυνο ηλεκτροπληξίας.

ΑΣΦΑΛΕΙΑ ΠΡΟΣΩΠΩΝ

- ▶ **Να είστε πάντοτε προσεκτικός/προσεκτική, να δίνετε προσοχή στην εργασία που κάνετε και να χειρίζεστε το μηχανήμα με περίσκεψη. Μη χρησιμοποιήσετε ένα ηλεκτρικό εργαλείο όταν είστε κουρασμένος/κουρασμένη ή όταν βρίσκεστε υπό την επήρεια ναρκωτικών, οινόπνευματος ή φαρμάκων.** Μια στιγμή απροσεξία κατά το χειρισμό του ηλεκτρικού εργαλείου μπορεί να οδηγήσει σε σοβαρούς τραυματισμούς.
- ▶ **Φοράτε έναν κατάλληλο για σας προστατευτικό εξοπλισμό και πάντοτε προστατευτικά γυαλιά.** Όταν φοράτε έναν κατάλληλο προστατευτικό εξοπλισμό όπως μάσκα προστασίας από σκόνη, αντιοισθητικά υποδήματα ασφαλείας, προστατευτικό κράνος ή ωασιπίδες, ανάλογα με το εκάστοτε εργαλείο και τη χρήση του, ελαττώνεται ο κίνδυνος τραυματισμών.
- ▶ **Αποφεύγετε την αθέλητη εκκίνηση. Βεβαιωθείτε ότι το ηλεκτρικό εργαλείο έχει αποεχθεί πριν συνδέσετε με το ηλεκτρικό δίκτυο ή με την μπαταρία καθώς και πριν το παραλάβετε ή το μεταφέρετε.** Όταν μεταφέρετε το ηλεκτρικό εργαλείο έχοντας το δάχτυλό σας στο διακόπτη ή όταν συνδέσετε το μηχανήμα με την πηγή ρεύματος όταν αυτό είναι ακόμη στη θέση ON, τότε δημιουργείται κίνδυνος τραυματισμών.
- ▶ **Αφαιρείτε από τα ηλεκτρικά εργαλεία τυχόν συναρμολογημένα εργαλεία ρύθμισης ή κλειδιά πριν θέσετε το ηλεκτρικό εργαλείο σε λειτουργία.** Ένα εργαλείο ή κλειδί συναρμολογημένο σ' ένα περιστρεφόμενο τμήμα ενός μηχανήματος μπορεί να οδηγήσει σε τραυματισμούς.
- ▶ **Μην υπερεκτιμάτε τον εαυτό σας. Φροντίζετε για την ασφαλή στάση του σώματός σας και διατηρείτε πάντοτε την ισορροπία σας.** Έτσι μπορείτε να ελέγξετε καλύτερα το μηχανήμα σε περιπτώσεις απροσδόκητων περιστάσεων.
- ▶ **Φοράτε κατάλληλα ενδύματα. Μη φοράτε φαρδιά ρούχα ή κοσμήματα. Κρατάτε τα μαλλιά σας, τα ρούχα σας και τα γάντια σας μακριά από κινούμενα εξαρτήματα.** Χαλαρή ενδυμασία, κοσμήματα ή μακριά μαλλιά μπορεί να εμπλακούν στα κινούμενα εξαρτήματα.
- ▶ **Όταν υπάρχει η δυνατότητα συναρμολόγησης διατάξεων αναρρόφησης ή συλλογής σκόνης, βεβαιωθείτε ότι αυτές είναι συνδεδεμένες με το μηχανήμα καθώς και ότι χρησιμοποιούνται σωστά.** Η χρήση μιας αναρρόφησης σκόνης μπορεί να ελαττώσει τον κίνδυνο που προκαλείται από τη σκόνη.

ΕΠΙΜΕΛΗΣ ΧΕΙΡΙΣΜΟΣ ΚΑΙ ΧΡΗΣΗ ΗΛΕΚΤΡΙΚΩΝ ΕΡΓΑΛΕΙΩΝ

- ▶ **Μην υπερφορτώνετε το μηχανήμα. Χρησιμοποιείτε για την εκάστοτε εργασία το ηλεκτρικό εργαλείο που προορίζεται γι' αυτήν.** Με το κατάλληλο ηλεκτρικό εργαλείο εργάζεστε καλύτερα και ασφαλέστερα στην αναφερόμενη περιοχή ισχύος.
- ▶ **Μη χρησιμοποιήσετε ποτέ ένα μηχανήμα που έχει χαλασμένο διακόπτη.** Ένα ηλεκτρικό εργαλείο που δεν μπορείτε πλέον να το θέσετε σε λειτουργία και/ή εκτός λειτουργίας είναι επικίνδυνο και πρέπει να επισκευαστεί.

- ▶ **Βγάλτε το φως από την πρίζα και/ή αφαιρέστε την μπαταρία πριν διεξάγετε στο μηχάνημα μια οποιαδήποτε εργασία ρύθμισης, πριν αλλάξετε ένα εξάρτημα ή όταν πρόκειται να διαφυλάξετε/να αποθηκεύσετε το μηχάνημα.** Αυτά τα προληπτικά μέτρα ασφαλείας μειώνουν τον κίνδυνο από τυχόν αθέλητη εκκίνηση του ηλεκτρικού εργαλείου.
- ▶ **Διαφυλάξτε τα ηλεκτρικά εργαλεία που δε χρησιμοποιούνται μακριά από παιδιά. Μην επιτρέψετε τη χρήση του μηχανήματος σε άτομα που δεν είναι εξοικειωμένα μ' αυτό ή δεν έχουν διαβάσει τις παρούσες οδηγίες.** Τα ηλεκτρικά εργαλεία είναι επικίνδυνα όταν χρησιμοποιούνται από μη έμπειρα πρόσωπα.
- ▶ **Να περιποιείστε προσεκτικά το ηλεκτρικό εργαλείο. Ελέγχετε, αν τα κινούμενα μέρη λειτουργούν άψογα, χωρίς να μπλοκάρουν, ή μήπως έχουν σπάσει ή φθαρεί τυχόν μέρη τα οποία επηρεάζουν τον τρόπο λειτουργίας του ηλεκτρικού εργαλείου. Δώστε το καλασμένο ηλεκτρικό εργαλείο για επισκευή πριν το ξαναχρησιμοποιήσετε.** Η κακή συντήρηση των ηλεκτρικών εργαλείων αποτελεί αιτία πολλών ατυχημάτων.
- ▶ **Διατηρείτε τα εξαρτήματα κοπής κοφτερά και καθαρά.** Προσεκτικά συντηρημένα κοπτικά εξαρτήματα σφηνώνουν δυσκολότερα και οδηγούνται ευκολότερα.
- ▶ **Χρησιμοποιείτε τα ηλεκτρικά εργαλεία, εξαρτήματα, παρελκόμενα εργαλεία κτλ. σύμφωνα με τις παρούσες οδηγίες. Λαμβάνετε επίσης υπόψη σας τις εκάστοτε συνθήκες και την υπό εκτέλεση εργασία.** Η χρησιμοποίηση των ηλεκτρικών εργαλείων για εργασίες που δεν προβλέπονται γι' αυτά μπορεί να δημιουργήσει επικίνδυνες καταστάσεις.

SERVICE

- ▶ **Δώστε το ηλεκτρικό εργαλείο σας για επισκευή από άριστα εκπαιδευμένο προσωπικό και με γνήσια ανταλλακτικά.** Έτσι εξασφαλίζετε τη διατήρηση της ασφάλειας του μηχανήματος.

ΥΠΟΔΕΙΞΙΣ ΕΡΓΑΣΙΑΣ ΓΙΑ ΔΡΑΠΑΝΑ

- ▶ **Να φοράτε ωτασπίδες όταν τρυπάτε με κρούση.**
- ▶ **Κρατάτε το ηλεκτρικό εργαλείο μόνο από τις μωνωμένες επιφάνειες λαβής, όταν εκτελείτε εργασίες, στις οποίες το εξάρτημα μπορεί να έρθει σε επαφή με μη ορατούς ηλεκτροφόρους αγωγούς ή με το δικό του ηλεκτρικό καλώδιο.** Η επαφή με έναν ηλεκτροφόρο αγωγό μπορεί να θέσει τα μεταλλικά μέρη του ηλεκτρικού εργαλείου επίσης υπό τάση και να προκαλέσει μια ηλεκτροπληξία.
- ▶ **Διακόψτε αμέσως τη λειτουργία του ηλεκτρικού εργαλείου όταν μπλοκάρει το εργαλείο.** Να υπολογίζετε πάντοτε με υψηλές αντιδραστικές ροπές που μπορεί να προκαλέσουν κλότσημα. Το εργαλείο μπλοκάρει όταν:
 - το ηλεκτρικό εργαλείο φορτωθεί υπερβολικά ή
 - το εργαλείο λοξεύσει μέσα στο υπό κατεργασία τεμάχιο.
- ▶ **Όταν εργάζεσθε να κρατάτε το ηλεκτρικό εργαλείο καλά και με τα δυο σας χέρια και να φροντίζετε για την ασφαλή θέση του σώματός σας.** Το ηλεκτρικό εργαλείο οδηγείται ασφαλέστερα όταν το κρατάτε και με τα δυο σας χέρια.
- ▶ Χρησιμοποιείτε κατάλληλες ανιχνευτικές συσκευές για να εντοπίσετε τυχόν μη ορατές τροφοδοτικές

γραμμές ή να συμβουλευέστε την τοπική εταιρία παροχής ενέργειας. Η επαφή με ηλεκτρικές γραμμές μπορεί να οδηγήσει σε πυρκαγιά και ηλεκτροπληξία. Η πρόκληση ζημιάς σ' έναν αγωγό φωταερίου (γκάζιου) μπορεί να οδηγήσει σε έκρηξη. Το τρύπημα ενός σωλήνα νερού προκαλεί ζημιά σε πράγματα ή/και μπορεί να οδηγήσει σε ηλεκτροπληξία.

- ▶ **Ασφαλίζετε το υπό κατεργασία τεμάχιο.** Ένα υπό κατεργασία τεμάχιο συγκρατείται ασφαλέστερα με μια δι-άταξη σύσφιξης ή με μια μέγνηνη παρά με το χέρι σας.
- ▶ **Πριν αποθέσετε το ηλεκτρικό εργαλείο περιμένετε πρώτα να σταματήσει εντελώς να κινείται.** Το τοποθετημένο εξάρτημα μπορεί να σφηνώσει και να οδηγήσει στην απώλεια του ελέγχου του ηλεκτρικού εργαλείου.

ΣΥΝΔΕΣΗ ΜΕ ΤΗΝ ΠΑΡΟΧΗ ΡΕΥΜΑΤΟΣ

Βεβαιωθείτε ότι οι πληροφορίες τροφοδοσίας στην πινακίδα του μηχανήματος είναι συμβατές με την τροφοδοσία ρεύματος στην οποία σκοπεύετε να το συνδέσετε.

Αυτή η συσκευή είναι Κλάσης II και έχει σχεδιαστεί για σύνδεση με παροχή ρεύματος που ταιριάζει με αυτή που αναγράφεται στην πινακίδα και είναι συμβατή με την πρίζα. Εάν απαιτείται καλώδιο επέκτασης, χρησιμοποιήστε ένα εγκεκριμένο και συμβατό καλώδιο για αυτή τη συσκευή. Ακολουθήστε όλες τις οδηγίες που παρέχονται με το καλώδιο επέκτασης.

ΟΔΗΓΙΕΣ ΧΡΗΣΗΣ ΚΑΛΩΔΙΟΥ ΕΠΕΚΤΑΣΗΣ

- ▶ Σίγουρευτείτε ότι το καλώδιο επέκτασης σας είναι σε καλή κατάσταση. Όταν χρησιμοποιείτε ένα καλώδιο επέκτασης, επιβεβαιώστε ότι είναι αρκετά δυνατό στο να σηκώσει το ρεύμα που χρειάζεται το εργαλείο σας. Ένα μικρότερο καλώδιο θα προκαλέσει πτώση της τάσης με αποτέλεσμα την απώλεια ισχύος και υπερθέρμανση.
- ▶ Βεβαιωθείτε ότι το καλώδιο επέκτασης είναι σωστά συνδεδεμένο. Να το αντικαθιστάτε πάντα αν είναι κατεστραμμένο ή να το επισκευάζετε από ειδικευμένο άτομο πριν το χρησιμοποιήσετε.
- ▶ Προστατεύστε το καλώδιο επέκτασης από αιχμηρά αντικείμενα, υπερβολική θερμότητα, υγρασία και βρεγμένες περιοχές.
- ▶ Χρησιμοποιήστε ένα ξεχωριστό ηλεκτρικό κύκλωμα για τα εργαλεία σας. Αυτό το κύκλωμα πρέπει να προστατεύεται με την κατάλληλη ασφάλεια με χρονική καθυστέρηση. Πριν συνδέσετε τον ηλεκτροκινητήρα στη γραμμή ηλεκτρικού ρεύματος, βεβαιωθείτε ότι ο διακόπτης είναι στη θέση OFF και ότι η ηλεκτρική τάση είναι ίδια με την τάση που έχει επισημανθεί στην πινακίδα του κινητήρα. Η λειτουργία σε χαμηλότερη τάση θα προκαλέσει βλάβη στον κινητήρα.

ΧΑΡΑΚΤΗΡΙΣΤΙΚΑ ΠΡΟΪΟΝΤΟΣ

ΠΡΟΒΛΕΠΟΜΕΝΗ ΧΡΗΣΗ

Το μηχάνημα προορίζεται για το τρύπημα με κρούση σε μετόν και πέτρες καθώς και για το τρύπημα (χωρίς κρούση) σε ξύλο, μέταλλο και σε κεραμικά και πλαστικά υλικά. Μηχανήματα με ηλεκτρονική ρύθμιση και δεξιάτροφο/αριστερότροφο κίνηση είναι επίσης κατάλληλα για βίδωμα και για το άνοιγμα σπειρωμάτων.

ΤΕΧΝΙΚΑ ΧΑΡΑΚΤΗΡΙΣΤΙΚΑ		
Κωδικός Είδους	41 336	
Μοντέλο	ID 550 PLUS	
Όνομαστική Τάση	V	220-240
	Hz	50/60
Ισχύς	W	550
Ταχύτητα χωρίς φορτίο	min ⁻¹	0-2.800
Αριθμός κρούσεων σε ονομαστικό αριθμό στροφών	min ⁻¹	0-44.800
Περιοχή σύσφιξης τσοκ	mm	1,5 - 13
Βάρος	kg	1,9
Περιοχή Τρυπήματος:		
Χάλυβας	mm	10
Σκυρόδεμα	mm	13
Ξύλο	mm	25
Τιμές εκπομπής θορύβου, υπολογισμένες κατά EN 62841-1, EN 60841-2-1		
Η χαρακτηριστική στάθμη θορύβου του μηχανήματος εξακριβώθηκε σύμφωνα με την καμπύλη A και ανέρχεται σε:		
Στάθμη ακουστικής πίεσης	dB(A)	93,2
Στάθμη ακουστικής ισχύος	dB(A)	104,2
Ανασφάλεια K	dB	3
Οι συνολικές τιμές κραδασμών a_h (άθροισμα ανισομάτων τριών κατευθύνσεων) και ανασφάλεια K εξακριβώθηκαν σύμφωνα με το πρότυπο EN 62841-1, EN 60841-2-1		
Επίπεδο δόνησης:		
a _h	m/s ²	12,0
K	m/s ²	1,5

ΣΤΟΙΧΕΙΑ ΠΡΟΪΟΝΤΟΣ

1. Διακόπτης ON/OFF
2. Πλήκτρο ακινητοποίησης διακόπτη ON/OFF
3. Τροχίσκος προεπιλογής αριθμού στροφών
4. Διακόπτης αλλαγής φοράς περιστροφής
5. Επιλογέας «Τρύπημα/Τρύπημα με κρούση»
6. Πρόσθετη λαβή
7. Γραναζωτό τσοκ
8. Οδηγός βάθους
9. Κλειδί τσοκ

ΠΡΟΣΘΕΤΗ ΛΑΒΗ (06)

Λειτουργήστε το μηχανήμα σας μόνο με την πρόσθετη λαβή. Η πρόσθετη λαβή μπορεί να ρυθμιστεί σε 11 θέσεις για να πετύχετε μια ασφαλή και χαμηλής κόπωσης στάση εργασίας. Περιστρέψτε το κάτω τμήμα της πρόσθετης λαβής και σπρώξτε τη προς τα εμπρός μέχρι να μπορείτε να την περιστρέψετε στην επιθυμητή θέση. Στη συνέχεια, τραβήξτε ξανά την πρόσθετη λαβή και σφίξτε την στρέφοντας το κάτω μέρος της βοηθητικής λαβής.

ΡΥΘΜΙΣΗ ΒΑΘΟΥΣ ΤΡΥΠΗΜΑΤΟΣ

- Το απαιτούμενο βάθος τρυπήματος μπορεί να ρυθμιστεί με τον οδηγό βάθους (08). Χαλαρώστε την πρόσθετη λαβή και τοποθετήστε τον οδηγό βάθους.

Τραβήξτε προς τα έξω τον οδηγό βάθους έως ότου η απόσταση μεταξύ του άκρου του τρυπανιού και του άκρου του οδηγού βάθους αντιστοιχεί στο επιθυμητό βάθος τρυπήματος. Σφίξτε ξανά την πρόσθετη λαβή.

ΑΝΤΙΚΑΤΑΣΤΑΣΗ ΕΡΓΑΛΕΙΟΥ

Φορέστε προστατευτικά γάντια για να αντικαταστήσετε το εργαλείο. Το τσοκ μπορεί να ζεσταθεί υπερβολικά όταν εργάζεσθε συνεχώς και για πολύ χρόνο.

- Ανοίξτε το γραναζωτό τσοκ (07) γυρίζοντάς το, μέχρι να μπορέσετε να τοποθετήσετε το εργαλείο.
- Τοποθετήστε το εργαλείο.
- Θέστε το κλειδί του τσοκ (09) στις αντίστοιχες θέσεις του γραναζωτού τσοκ (07) και σφίξτε το εργαλείο καλά και ομοιόμορφα.

ΕΡΓΑΛΕΙΑ ΒΙΔΩΜΑΤΟΣ

Όταν χρησιμοποιείτε μύτες βιδώματος θα πρέπει να χρησιμοποιείτε πάντοτε ένα αντίστοιχο μήτση γενικής χρήσης. Να χρησιμοποιείτε πάντοτε μύτες κατάλληλες για την κεφαλή της εκάστοτε βίδας. Για να βιδώσετε πρέπει να θέσετε το διακόπτη «Τρύπημα/Τρύπημα με κρούση» (05) πάντα στο σύμβολο «Τρύπημα».



ΛΕΙΤΟΥΡΓΙΑ

ΡΥΘΜΙΣΗ ΦΟΡΑΣ ΠΕΡΙΣΤΡΟΦΗΣ

Με το διακόπτη αλλαγής φοράς περιστροφής (4) μπορείτε να αλλάξετε τη φορά περιστροφής του ηλεκτρικού εργαλείου. Αυτό, όμως, δεν είναι δυνατό όταν ο διακόπτης ON/OFF (01) είναι πατημένος.

- **Δεξιόστροφη κίνηση:** Για να τρυπήσετε ή/και για να βιδώσετε βίδες και παξιμάδια γυρίστε το διακόπτη αλλαγής φοράς περιστροφής (04) προς τα αριστερά.
- **Αριστερόστροφη κίνηση:** Για το χαλάρωμα ή το ξεβίδωμα βιδών και παξιμαδιών γυρίστε το διακόπτη αλλαγής φοράς περιστροφής (04) προς τα δεξιά.

ΡΥΘΜΙΣΗ ΤΟΥ ΤΡΟΠΟΥ ΛΕΙΤΟΥΡΓΙΑΣ

- **Τρύπημα και βίδωμα:** Θέστε το επιλογέα (05) στο σύμβολο «Τρύπημα» .
 - **Τρύπημα με κρούση:** Θέστε το επιλογέα (05) στο σύμβολο «Τρύπημα με κρούση». .
- Ο μεταγωγέας μανταλώνει αισθητά και μπορείτε να τον χειριστείτε ακόμη κι αν ο κινητήρας λειτουργεί.

ΕΝΕΡΓΟΠΟΙΗΣΗ/ΑΠΕΝΕΡΓΟΠΟΙΗΣΗ

- Για να θέσετε σε λειτουργία το ηλεκτρικό εργαλείο πατήστε το διακόπτη ON/OFF (01) και κρατήστε τον πατημένο.
- Για να ακινητοποιήσετε τον πατημένο διακόπτη ON/OFF (01), πατήστε το πλήκτρο ακινητοποίησης (02). Αφήστε το διακόπτη ON/OFF (01) ελεύθερο για να θέσετε εκτός λειτουργίας το μηχανήμα ή, αν είναι ακινητοποιημένος με το πλήκτρο ακινητοποίησης (02), πατήστε σύντομα το διακόπτη ON/OFF (01) κι ακολούθως αφήστε τον ελεύθερο.

ΡΥΘΜΙΣΗ ΤΟΥ ΑΡΙΘΜΟΥ ΣΤΡΟΦΩΝ/ΚΡΟΥΣΗΣ

Μπορείτε να ρυθμίσετε τον αριθμό στροφών/κρού-

σεων του ευρισκόμενου σε λειτουργία ηλεκτρικού εργαλείου αδιαβήθιστα, ανάλογα με την πίεση που ασκείστε στο διακόπτη ON/OFF (01).

Ελαφριά πίεση του διακόπτη ON/OFF (01) έχει σαν αποτέλεσμα μικρή αύξηση του αριθμού στροφών/κρούσεων. Ο αριθμός στροφών/κρούσεων αυξάνει με αύξηση της πίεσης του διακόπτη.

ΠΡΟΕΠΙΛΟΓΗ ΑΡΙΘΜΟΥ ΣΤΡΟΦΩΝ/ΕΜΒΟΛΙΣΜΩΝ

Με τον τροχίσκο ρύθμισης προεπιλογής αριθμού στροφών (03), μπορείτε να προεπιλέξετε τον απαραίτητο αριθμό στροφών/κρούσεων ακόμη και κατά τη διάρκεια της λειτουργίας του ηλεκτρικού εργαλείου. Ο απαραίτητος αριθμός στροφών/κρούσεων εξαρτάται από το υπό κατεργασία υλικό και τις συνθήκες εργασίας και μπορεί να εξακριβωθεί με πρακτική δοκιμή.

ΣΥΝΤΗΡΗΣΗ

Η τακτική επιθεώρηση και ο καθαρισμός μειώνουν την ανάγκη για εργασίες συντήρησης και θα διατηρεί το εργαλείο σας σε καλή λειτουργική κατάσταση. Ο κινητήρας πρέπει να αερίζεται σωστά κατά τη λειτουργία του εργαλείου. Για το λόγο αυτό αποφύγετε την παρεμπόδιση των εισόδων αέρα.

ΠΡΟΣΤΑΣΙΑ ΠΕΡΙΒΑΛΛΟΝΤΟΣ

Ανακυκλώστε τις πρώτες ύλες αντί να απορρίψετε ως απόβλητα. Το εργαλείο, τα αξεσουάρ και η συσκευασία πρέπει να ταξινομούνται για φιλική προς το περιβάλλον ανακύκλωση. Αυτές οι οδηγίες εκτυπώνονται χωρίς κλώριο. Τα πλαστικά εξαρτήματα φέρουν ετικέτα για ταξινόμηση ανακύκλωσης.

ΕΓΓΥΗΣΗ

Αυτό το προϊόν είναι εγγυημένο σύμφωνα με τους νομικούς κανονισμούς, που ισχύουν από την ημερομηνία αγοράς από τον πρώτο χρήστη. Οι ζημιές που οφείλονται στη φυσιολογική φθορά, υπερφόρτωση ή ακατάλληλο χειρισμό εξαιρούνται από την εγγύηση. Σε περίπτωση απαίτησης, στείλτε το εργαλείο, πλήρως συναρμολογημένο, στον αντιπρόσωπό σας ή στο εξουσιοδοτημένο σέρβις για ηλεκτρικά εργαλεία.

SRPSKI

OPŠTA UPOZORENJA ZA ELEKTRIČNE ALATE

Čitajte sva upozorenja i uputstva. Propusti kod pridržavanja upozorenja i uputstava mogu imati za posledicu električni udar, požar i/ili teške povrede.

Čuvajte sva upozorenja i uputstva za budućnost.

Pojam upotrebljen u upozorenjima „električni alat“ odnosi se na električne alate sa radom na mreži (sa mrežnim kablom) i na električne alate sa radom na akumulator (bez mrežnog).

SIGURNOST NA RADNOM MESTU

- ▶ **Držite Vaše radno područje čisto i dobro osvetljeno.** Nered ili neosvetljena radna područja mogu voditi nesrećama.
- ▶ **Ne radite sa električnim alatom u okolini ugroženoj eksplozijom, u kojoj se nalaze zapaljive tečnosti, gasovi ili prašine.** Električni alati prave varnice koje mogu zapaliti prašinu ili isparenja.
- ▶ **Držite podalje decu i druge osobe za vreme korišćenja električnog alata.** Prilikom rada možete izgubiti kontrolu nad aparatom.

ELEKTRIČNA SIGURNOST

- ▶ **Priključni utikač električnog alata mora odgovarati utičnici. Utikač nesme nikako da se menja. Ne upotrebljavajte adaptere utikača zajedno sa električnim alatima zaštićenim uzemljenjem.** Ne promenjeni utikači i odgovarajuće utičnice smanjuju rizik električnog udara.
- ▶ **Izbegavajte kontakt telom sa uzemljenim površinama kao cevi, grejanja, šporet i rashladni ormani.** Postoji povećani rizik od električnog udara ako je Vaše telo uzemljeno.
- ▶ **Držite aparat što dalje od kiše ili vlage.** Prodor vode u električni alat povećava rizik od električnog udara.
- ▶ **Ne nosite električni alat za kabl, ne vešajte ga ili ne izvlačite ga iz utičnice. Držite kabl dalje od vreline, ulja, oštrih ivica ili delova aparata koji se pokreću.** Oštećeni ili uvrnuti kablovi povećavaju rizik električnog udara.
- ▶ **Ako sa električnim alatom radite u prirodi, upotrebljavajte samo produžne kablove koji su pogodni za spoljnu upotrebu.** Upotreba produžnog kabla uzemljenog za spoljnu upotrebu smanjuje rizik od električnog udara.
- ▶ **Ako rad električnog alata ne može da se izbegne u vlažnoj okolini, koristite prekidač strujne zaštite pri kvaru.** Upotreba prekidača strujne zaštite pri kvaru smanjuje rizik od električnog udara.

SIGURNOST OSOBLJA

- ▶ **Budite pažljivi, pazite na to, šta radite i idite razumno na posao sa Vašim električnim alatom. Ne koristite električni alat ako ste umorni ili pod uticajem droge, alkohola ili lekova.** Momenat nepažnje kod upotrebe električnog alata može voditi ozbiljnim povredama.
- ▶ **Nosite ličnu zaštitnu opremu i uvek zaštitne naočare.** Nošenje lične zaštitne opreme, kao maske za prašinu, sigurnosne cipele koje ne klizaju, zaštitni šlem ili zaštitu za sluh, zavisno od vrste i upotrebe električnog alata, smanjuju rizik od povreda.
- ▶ **Izbegavajte nenamerno puštanje u rad. Uve-**

rite se da je električni alat isključen, pre nego što ga priključite na struju i/ili na akumulator, uzmete ga ili nosite. Ako prilikom nošenja električnog alata držite prst na prekidaču ili aparat uključeni priključujete na struju, može ovo voditi nesrećama.

- ▶ **Uklonite alate za podešavanje ili ključeve za zavrtanje, pre nego što uključite električni alat.** Neki alat ili ključ koji se nalazi u rotirajućem delu aparata, može voditi nesrećama.
- ▶ **Izbegavajte nenormalno držanje tela. Pobrinite se uvek da stabilno stojite i održavajte u svako doba ravnotežu.** Na taj način možete bolje kontrolisati električni alat u neočekivanim situacijama.
- ▶ **Nosite pogodnu odeću. Ne nosite široku odeću ili nakit. Držite kosu, odeću i rukavice dalje od pokretnih delova.** Opušteno odelo, dugu kosu ili nakit mogu zahvatiti rotirajući delovi.
- ▶ **Ako mogu da se montiraju uređaji za usisavanje i skupljanje prašine, uverite se da li su priključeni i upotrebljeni kako treba.** Upotreba usisavanja prašine može smanjiti opasnosti od prašine.

BRILJIVA UPOTREBA I OPHODJENJE SA ELEKTRIČNIM ALATIMA

- ▶ **Ne preopterećujte aparat. Upotrebljavajte za Vaš posao električni alat odredjen za to.** Sa odgovarajućim električnim alatom radite bolje i sigurnije u navedenom području rada.
- ▶ **Ne koristite nikakav električni alat čiji je prekidač u kvaru.** Električni alat koji se ne može više uključiti ili isključiti, je opasan i mora se popraviti.
- ▶ **Izvucite utikač iz utičnice i/ili uklonite akumulator pre nego što preduzmete podešavanja na aparatu, promenu delova pribora ili ostavite aparat.** Ova mera opreza sprečava nenameran start električnog alata.
- ▶ **Čuvajte nekorisćene električne alate izvan doma dece. Ne dozvoljavajte korišćenje aparata osobama koje ne poznaju aparat ili nisu pročitale ova uputstva.** Električni alati su opasni, kada ih koriste neiskusne osobe.
- ▶ **Održavajte brižljivo električni alat. Kontrolišite da li pokretni delovi aparata besprekorno funkcionišu i ne „lepe“, da li su delovi polomljeni ili su tako oštećeni da je oštećena funkcija električnog alata. Popravite ove oštećene delove pre upotrebe.** Mnoge nesreće imaju svoje uzroke u loše održavanim električnim alatima.
- ▶ **Održavajte alate za sečenja oštre i čiste.** Brižljivo održavani alati za sečenja sa oštrim ivicama manje „slepljuju“ i lakše se vode.
- ▶ **Upotrebljavajte električni alat, pribor, alate koji se umecu itd. prema ovim uputstvima. Obratite pažnju pritom na uslove rada i posao koji morate obaviti.** Upotreba električnih alata za druge namene koje nisu predviđene, može voditi opasnim situacijama.

SERVISI

- ▶ **Neka Vam Vaš električni alat popravljaju samo kvalifikovano osoblje i samo sa originalnim rezervnim delovima.** Tako se obezbeđuje, da oстане sačuvana sigurnost aparata.

SIGURNOSNA UPUTSTVA ZA BUŠILICE

- ▶ **Nosite zaštitu za sluh pri bušenju sa udarcima.**



- ▶ **Držite uređaj za izolovane površine drške, ako izvodite radove pri kojima upotrebljeni alat može da naiđe skrivene vodove električne struje ili sopstveni mrežni kabl.** Kontakt sa vodom koji provodi napon može da stavi pod napon i metalne delove uređaja i da dovede do električnog udara.
- ▶ **Odmah isključite električni alat, ako električni alat blokira.** Da li ste pazili na visoke reakcione momente, koji prouzrokuju povratn udarac. Upotrebljeni alat blokira ako:
 - je električni alat preopterećen ili
 - ako se iskosi u radnom komadu koji se obrađuje.
- ▶ **Držite čvrsto električni alat prilikom rada sa obe ruke i pobrinite se da sigurno stojite.** Električni alat se sigurnije vodi sa obe ruke.
- ▶ Upotrebljavajte pogodne aparate za potragu, da bi našli skrivene vodove snabdevanja, ili pozovite mesno društvo za snabdevanje. Kontakt sa električnim vodovima može voditi požaru i električnom udaru. Oštećenja gasovoda mogu voditi eksploziji. Prodiranje u vod sa vodom prouzrokuje oštećenja predmeta ili može prouzrokovati električni udar.
- ▶ **Obezbedite radni komad.** Radni komad kojeg čvrsto drže zatezni uređaji ili stega sigurnije se drži nego sa Vašom rukom.
- ▶ **Sačekajte da se električni alat umiri, pre nego što ga ostavite.** Upotrebljeni alat se može zakačiti i gubitkom kontrole voditi preko električnog alata.

POVEZIVANJE ELEKTRIČNOG NAPAJANJA

Uverite se da se podaci o električnom napajanju na natpisnoj pločici aparata poklapaju sa električnim napajanjem na koje želite da ga povežete. Ovo je aparat klase II i predviđen je za povezivanje na električno napajanje koje odgovara podacima na natpisnoj pločici i kompatibilno je sa montiranim utikačem. Ako je potreban produžni kabl, koristite odobreni i kompatibilni kabl koji je predviđen za ovaj aparat. Pratite uputstvo koje ste dobili uz produžni kabl.

SMERNICE ZA KORIŠĆENJE PRODUŽNIH KABLOVA

- ▶ Proverite da li je produžni kabl u dobrom stanju. Prilikom korišćenja produžnog kabla, vodite računa da koristite kabl koji je predviđen za struju koju će vaš proizvod da vuče. Previše slab kabl će dovesti do pada linijskog napona, što dovodi do gubitka snage i pregrevanja.
- ▶ Uvek zamenite oštećeni produžni kabl ili neka ga popravite kvalifikovana osoba pre korišćenja.
- ▶ Zaštitite produžne kablove od oštrih predmeta, prekomerne toplotne i vlažnih/mokrih područja.
- ▶ Koristite posebno električno kolo za vaše alate. Ovo kolo treba da bude zaštićeno odgovarajućim osiguračem sa vremenskim odlaganjem. Pre povezivanja motora na vod za napajanje, pobrinite se da prekidač bude u položaju ISKLJUČENO i da nominalni električni napon bude isti kao napon utisnut na nazivnoj pločici motora. Rad na niskom naponu će oštetiti motor.

SPECIFIKACIJE PROIZVODA

NAMENA

Aparat je odredjen za bušenje sa udarcima u opeci, betonu i kamenu, kao i za bušenje u drvetu, metalu, keramici i plastici. Aparati sa elektronskom regulacijom i desnim i levim smerom su takodje pogodni za bušenje i rezanje navoja.

TEHNIČKI PODACI**Br. art.** 41 336**Model** ID 550 PLUS

Nominalni napon V 220-240

Hz 50/60

Nominalna primljena snaga W 550

Broj obrtaja na prazno min⁻¹ 0-2.800Nominalni broj obrtaja min⁻¹ 0-44.800

Prihvata stezne glave mm 1,5 - 13

Težina kg 1,9

Opcije bušenja:

Čelik mm 10

Beton mm 13

Drvo mm 25

Vrednosti emisije šumova se određuju u skladu sa EN 62841-1, EN 60841-2-1

A-vrednovan nivo šumova uređaja iznosi tipično

Nivo zvučnog pritiska dB(A) 93,2

Nivo zvučne snage dB(A) 104,2

Nesigurnost K dB 3

Ukupne vrednosti vibracija a_h (zbir vektora tri pravca) i nesigurnost K su dobijeni prema EN 62841-1, EN 60841-2-1**Nivo vibracija:**a_h m/s² 12,0K m/s² 1,5

- ▶ Otvorite nazubljenu steznu glavu (07) okretanjem, sve dok se ne može ubaciti alat.
- ▶ Ubacite alat.
- ▶ Utaknite ključ stezne glave (09) u odgovarajuće otvore nazubljene stezne glave (07) i čvrsto i ravnomerno zategnite alat.

ALATI ZA ODVRTKU



Kod korišćenja umetaka za uvrtač trebali bi uvek da koristite univerzalni držač umetaka. Koristite samo umetke uvrtača koji odgovaraju glavi zavrtnja. Za uvrtnje postavite preklopnik „bušenje/bušenje sa udarcima“ (05) uvek na simbol „bušenje“.

RAD**PODEŠAVANJE SMERA OKRETANJA**

Sa preklopnikom smera okretanja (04) možete menjati smer okretanja električnog alata. Kod pritisknutog prekidača za uključivanje-isključivanje (01) ovo nije moguće.

- **Desni smer:** Za bušenje i uvrtnje zavrtnja gurnite preklopnik za pravac okretanja (04) ulevo.
- **Levi smer:** Za popuštanje odnosno odvrtnje zavrtnja i navrtki gurnite preklopnik za pravac okretanja (04) udesno.

PODEŠAVANJE VRSTE RADA

- ▶ **Bušenje i uvrtnje:** Stavite preklopnik (05) na simbol „bušenje“ .
 - ▶ **Bušenje sa udarcima:** Postavite preklopnik (05) na simbol „bušenje sa udarcima“ .
- Preklopnik čujno uskače i može se aktivirati i sa motorom u radu.

UKLJUČIVANJE-ISKLJUČIVANJE

- ▶ Pritisnite za puštanje u rad električnog alata prekidač za uključivanje-isključivanje (01) i držite ga pritisnut.
- ▶ Za fiksiranje pritisnutog prekidača za uključivanje-isključivanje (01), pritisnite taster za fiksiranje (02). Da bi električni alat isključili pustite prekidač za uključivanje-isključivanje (01) odnosno ako je blokiran sa tasterom za fiksiranje (02), pritisnite prekidač za uključivanje-isključivanje (01) na kratko i potom ga pustite.

PODEŠAVANJE BROJA OBRTAJA/UDARACA

Možete kontinuirano podešavati broj obrtaja/broj udaraca upotrebljenog električnog alata, zavisno od toga koliko pritisnete prekidač za uključivanje-isključivanje (01).

Laki pritisak na prekidač za uključivanje-isključivanje (01) utiče na niže obrtaje/broj udaraca. Sa jačim pritiskom povećava se broj obrtaja/broj udaraca.

PRETHODNO BIRANJE BROJA OBRTAJA/UDARACA

Sa toččićem za podešavanje biranja broja obrtaja (03), možete birati potreban broj obrtaja/udaraca i za vreme rada. Potreban broj obrtaja/udaraca je zavisan od materijala i uslova rada i može se dobiti praktičnom probom.

ODRŽAVANJE

Redovne kontrole i čišćenje smanjuju potrebu za održavanjem i obezbeđuju dobro radno stanje vašeg alata. Motor se mora pravilno provetravati tokom rada alata. Zato nemojte da blokirate ulaze za vazduh.

OZNAKA

1. Prekidač za uključivanje-isključivanje
2. Taster za fiksiranje prekidača za uključivanje-isključivanje
3. Toččić za podešavanje broja obrtaja
4. Preklopnik smera okretanja
5. Preklopnik „bušenje/bušenje sa udarcima“
6. Dodatna drška
7. Nazubljena stezna glava
8. Dubinski graničnik
9. Ključ za steznu glavu

POMOĆNA DRŠKA (06)

Rukujte uređajem samo pomoću pomoćne drške. Pomoćna drška može da se podesi u 11 položaja da bi se postigao radni položaj koji je bezbedan i koji ne zamara. Okrenite donji deo pomoćne drške i gurajte je napred dok je ne pozicionirate u željeni položaj. Zatim povucite pomoćnu dršku natrag i pritegnite je tako što ćete okrenuti njen donji deo.

PODEŠAVANJE DUBINE BUŠENJA

Neophodna dubina bušenja može da se podesi pomoću graničnika dubine (08). Olabavite pomoćnu dršku i ubacite šipku graničnika dubine. Prilagodite graničnik dubine tako da razmak između vrha bušilice i vrha graničnika dubine odgovara željenoj dubini bušenja. Pritegnite pomoćnu dršku ponovo.

PROMENA ALATA

Nosite pri promeni alata zaštitne rukavice. Stezna glava se može pri dužem radu jako zagrejati.

ZAŠTITA ŽIVOTNE SREDINE

Reciklirajte sirovine umesto odlaganja na otpad. Mašinu, pribor i ambalažu treba razvrstati za ekološku reciklažu. Plastične komponente su označene za kategorizovanu reciklažu.

GARANCIJA

Za ovaj proizvod se daje garancija u skladu sa zakonskim/lokalnim propisima i ona važi od datuma kupovine od strane prvog korisnika. Oštećenja koja se mogu pripisati normalnom habanju i trošenju, preopterećenju ili nepravilnom rukovanju biće isključena iz garancije. U slučaju reklamacije, pošaljite mašinu, kompletno sastavljenu, vašem prodavcu ili servisnom centru za električne alate.

HRVATSKI

OPĆE UPUTE ZA SIGURNOST ZA ELEKTRIČNE ALATE

Treba pročitati sve napomene o sigurnosti

i upute. Ako se ne bi poštivale napomene o sigurnosti i upute to bi moglo uzrokovati strujni udar, požar i/ili teške ozljede.

Sačuvajte sve napomene o sigurnosti i upute za buduću primjenu. U daljnjem tekstu korišten pojam »Električni alat« odnosi se na električne alate s priključkom na električnu mrežu (s mrežnim kablom) i na električne alate s napajanjem iz aku baterije (bez mrežnog kabla).

SIGURNOST NA RADNOM MJESTU

- ▶ **Održavajte vaše radno mjesto čistim i dobro osvijetljenim.** Nered ili neosvijetljeno radno mjesto mogu uzrokovati nezgode.
- ▶ **Ne radite s električnim alatom u okolini ugroženoj eksplozijom, u kojoj se nalaze zapaljive tekućine, plinovi ili prašina.** Električni alati proizvode iskre koje mogu zapaliti prašinu ili pare.
- ▶ **Tijekom uporabe električnog alata djecu i ostale osobe držite dalje od mjesta rada.** U slučaju skretanja pozornostimogli bi izgubiti kontrolu nad uređajem.

ELEKTRIČNA SIGURNOST

- ▶ **Priključni utikač električnog alata mora odgovarati utičnici. Na utikaču se ni na koji način ne smiju izvoditi izmjene. Ne koristite adapterski utikač zajedno sa zaštitno uzemljenim električnim alatom.** Utikač na kojem nisu vršene izmjene i odgovarajuća utičnica smanjuju opasnost od strujnog udara.
- ▶ **Izbjegavajte dodir tijela s uzemljenim površinama, kao što su cijevi, radijatori, štednjaci i hladnjaci.** Postoji povećana opasnost od električnog udara ako bi vaše tijelo bilo uzemljeno.
- ▶ **Uređaj držite dalje od kiše ili vlage.** Prodiranje vode u električni alat povećava opasnost od strujnog udara.
- ▶ **Ne zloupotrebjavajte priključni kabel za nošenje, vješanje električnog alata ili za izvlačenje utikača iz mrežne utičnice. Priključni kabel držite dalje od izvora topline, ulja, oštih rubova ili pomičnih dijelova uređaja.** Oštećen ili usukan priključni kabel povećava opasnost od trujnog udara.
- ▶ **Ako sa električnim alatom radite na otvorenom, koristite samo produžni kabel koji je prikladan za uporabu na otvorenom.** Primjena produžnog kabla prikladnog za rad na otvorenom smanjuje opasnost od strujnog udara.
- ▶ **Ako se ne može izbjeći uporaba električnog alata u vlažnoj okolini, koristite zaštitnu sklopku struje kvara.** Primjenom zaštitne sklopke struje kvara izbjegava se opasnost od električnog udara.

SIGURNOST LJUDI

- ▶ **Budite pažljivi, pazite što činite i postupajte oprežno kod rada s električnim alatom. Ne koristite električni alat ako ste umorni ili pod utjecajem droga, alkohola ili lijekova.** Trenutak nepažnje kod uporabe električnog alata može uzrokovati teške ozljede.
- ▶ **Nosite osobnu zaštitnu opremu i uvijek nosite zaštitne naočale.** Nošenje osobne zaštitne opreme, kao što je maska za prašinu, sigurnosna obuća koja ne kliže, zaštitna kaciga ili štitnik za sluh, ovisno od vrste i pri-

mjene električnog alata, smanjuje opasnost od ozljeda.

- ▶ **Izbjegavajte nehotično puštanje u rad. Prije nego što ćete utaknuti utikač u utičnicu i/ili staviti aku-bateriju, provjerite je li električni alat isključen.** Ako kod nošenja električnog alata imate prst na prekidaču ili se uključeni uređaj priključi na električno napajanje, to može dovesti do nezgoda.
- ▶ **Prije uključivanja električnog alata uklonite alate za podešavanje ili vijčani ključ.** Alat ili ključ koji se nalazi u rotirajućem dijelu uređaja može dovesti do nezgoda.
- ▶ **Izbjegavajte neuobičajene položaje tijela. Zauzmite sigurni stabilan položaj tijela i u svakom trenutku održavajte ravnotežu.** Na taj način možete električni alat bolje kontrolirati u neočekivanim situacijama.
- ▶ **Nosite prikladnu odjeću. Ne nosite široku odjeću ili nakit. Kosu, odjeću i rukavice držite dalje od pomičnih dijelova.** Nepričvršćenu odjeću, dugu kosu ili nakit mogu zahvatiti pomični dijelovi.
- ▶ **Ako se mogu montirati naprave za usisavanje i hvatanje prašine, provjerite da li su iste priključene i da li se mogu ispravno koristiti.** Primjena naprave za usisavanje može smanjiti ugroženost od prašine.

BRILJAJIVA UPORABA I OPHOĐENJE S ELEKTRIČNIM ALATIMA

- ▶ **Ne preopterećujte uređaj. Za vaš rad koristite za to predviđeni električni alat.** S odgovarajućim električnim alatom radit ćete bolje i sigurnije u navedenom području učinka.
- ▶ **Ne koristite električni alat čiji je prekidač neispravan.** Električni alat koji se više ne može uključivati i isključivati opasan je i mora se popraviti.
- ▶ **Izucite utikač iz mrežne utičnice i/ili izvadite aku-bateriju prije podešavanja uređaja, zamjene pribora ili odlaganja uređaja.** Ovim mjerama opreza izbjeci će se nehotično pokretanje električnog alata.
- ▶ **Električni alat koji ne koristite spremite izvan doma djece. Ne dopustite rad s uređajem osobama koje nisu s njim upoznate ili koje nisu pročitale ove upute.** Električni alati su opasni ako s njima rade neiskusne osobe.
- ▶ **Održavajte električni alat s pažnjom. Kontrolirajte da li pomični dijelovi uređaja besprijekorno rade i da nisu zaglavljani, da li su dijelovi polomljeni ili tako oštećeni da se ne može osigurati funkcija električnog alata. Prije primjene ove oštećene dijelove treba popraviti.** Mnoge nezgode imaju svoj uzrok u slabo održanim električnim alatima.
- ▶ **Rezne alate održavajte ostrim i čistim.** Pažljivo održavani rezni alati s ostrim oštricama manje će se zaglaviti i lakše se s njima radi.
- ▶ **Električni alat, pribor, radne alate, itd. koristite prema ovim uputama i na način kako je to propisano za poseban tip uređaja. Kod toga uzмите u obzir radne uvjete i izvode ne radove.** Uporaba električnih alata za druge primjene nego što je to predviđeno, može dovesti do opasnih situacija.

SERVISIRANJE

Popravlak vašeg električnog alata prepustite samo kvalificiranom stručnom osoblju ovlaštenog servisa i samo s originalnim rezervnim dijelovima. Na taj će se način osigurati da ostane sačuvana sigurnost uređaja.

SIGURNOSNE UPUTE ZA VIBRACIJSKU BUŠILICU

- ▶ **Pri udarnom bušenju nosite zaštitu za uši.**
- ▶ **Tijekom radova kod kojih uređaj ili vijak mogu doći u dodir sa skrivenim strujnim kabelima ili vlastitim mrežnim kabelom uređaj držite za izolirane ručke.** Kontakt s kabelom pod naponom može uspostaviti napon i u metalnim dijelovima uređaja i uzrokovati strujni udar.
- ▶ **Kad uređaj zablokira, odmah zaustavite njegov rad. Budite spremni na vrlo visoke reakcijske momente koji uzrokuju povratni udarac.** Uređaj blokira ako:
 - je električni uređaj preopterećen ili
 - ako se nakosi u predmetu koji se obrađuje
- ▶ **Uređaj držite čvrsto objema rukama i vodite brigu o tome da Vaš tijelo bude u sigurnom i stabilnom položaju.** Električnim uređajem upravljate sigurnije, kad ga držite objema rukama.
- ▶ **Koristite odgovarajuće aparate za provjeru nalaze li se u zidu koji bušimo skrivene instalacije, ili se za taj posao obratite odgovarajućem distributeru električne energije.** Kontakt sa strujnim kabelima može uzrokovati požar ili strujni udar. Oštećenje plinovoda može uzrokovati eksploziju. Probijanje vodovodne cijevi uzrokuje materijalnu štetu ili može izazvati strujni udar.
- ▶ **Osigurajte predmet na kojem radite.** Radni predmet stegnut pomoću stega ili slične naprave je mnogo stabilniji nego kada se drži rukom.
- ▶ **Prije nego što električni uređaj odložite, sačekajte da se njegovo kretanje zaustavi do kraja.** Montirani dio može puknuti i dovesti do gubitka kontrole nad električnim uređajem.

SPAJANJE NA ELEKTRIČNU MREŽU

Uvjerite se da je napon električne mreže na koju želite spojiti uređaj istovjetan naponu navedenom na natpisnoj pločici uređaja. Ovo je uređaj klase II i predviđen je za spajanje na električnu mrežu koja odgovara podacima na natpisnoj pločici i koja je kompatibilna s utičnicom. Ako vam je potreban produžni kabel, koristite odobreni kabel koji je kompatibilan s ovim uređajem. Pridržavajte se uputstva koje ste dobili uz produžni kabel.

UPUTE ZA UPOTREBU PRODUŽNOG KABELA

- ▶ Uvjerite se da je Vaš produžni kabel u dobrom stanju. Kada koristite produžni kabel, uvjerite se da je dovoljno snažan da podnese struju koju zahtijeva vaš uređaj. Nedovoljno velik kabel će uzrokovati pad mrežnog napona koji će rezultirati gubitkom snage i pregrijavanjem.
- ▶ Oštećeni kabel uvijek zamijenite novim ili ga prije ponovne uporabe odnesite na popravak kvalificiranoj osobi.
- ▶ Zaštitite svoj produžni kabel od oštrih predmeta, prekomjerne topline i mokre okoline/vlage.
- ▶ Za svoje aparate koristite zasebni strujni krug. Taj krug treba biti zaštićen odgovarajućim osiguračem s vremenskom odgodom. Prije uključivanja uređaja u strujnu mrežu, uvjerite se da je prekidač napajanja u položaju OFF te da je napon električne mreže istovjetan naponu navedenom na natpisnoj pločici uređaja. Rad na nižem naponu oštetit će uređaj.

SPECIFIKACIJA PROIZVODA

PREDVIĐENA NAMJENA

Ovaj uređaj je namijenjen za udarno bušenje u cigli,

betonu i kamenu, kao i za bušenje (bez udara) u drvetu, metalu, keramici i plastici. Uređaji sa elektronskom regulacijom i mogućnošću okretanja ulijevo/udesno su isto tako namijenjeni za zavidavanje/odvidavanje te za izradu navoja.

TEHNIČKA OBILJEŽJA		
Br. art.	41 336	
Model	ID 550 PLUS	
Nazivni napon	V	220-240
	Hz	50/60
Snaga	W	550
Brzina bez opterećenja	min ⁻¹	0-2.800
Broj udaraca pri nazivnom broju okretaja	min ⁻¹	0-44.800
Prihvatasteznejlave	mm	1,5 - 13
Težina	kg	1,9
Maksimalni kapacitet bušenja:		
Čelik	mm	10
Beton	mm	13
Drvo	mm	25
Vrijednosti emisije šumova određeni su u skladu sa EN 62841-1, EN 60841-2-1		
Karakteristična razina buke uređaja određena je prema A-vrednovanoj ljestvici i iznosi:		
Razina zvučnog tlaka	dB(A)	93,2
Razina zvučne snage	dB(A)	104,2
Nesigurnost K	dB	3
Ukupne vrijednosti vibracija a_v (zbroy vektora tri pravca) i nesigurnost K su određeni prema EN 62841-1, EN 60841-2-1		
Razina vibracija:		
a _h	m/s ²	12,0
K	m/s ²	1,5

DIJELOVI UREĐAJA

1. Prekidač za uključivanje/isključivanje
2. Tipka za blokadu prekidača za uključivanje/isključivanje
3. Kotačić za podešavanje broja okretaja
4. Birač smjera vrtnje
5. Prekidač za „bušenje/udarno bušenje“
6. Pomoćna drška
7. Nazubljena stezna glava
8. Graničnik dubine bušenja
9. Ključ za steznu glavu

POMOĆNA DRŠKA (06)

Rukujte uređajem samo pomoću pomoćne drške. Pomoćna drška se može podesiti u 11 položaja da bi se postigao radni položaj koji je siguran i koji ne zamara. Okrenite donji dio pomoćne drške i gurajte je naprijed dok je ne pozicionirate u željeni položaj. Zatim povucite pomoćnu dršku natrag i stegnite je okrećući njen donji dio.

PODEŠAVANJE DUBINE BUŠENJA

Neophodna dubina bušenja može se podesiti uz pomoć graničnika dubine (08). Otpustite pomoćnu dršku i postavite graničnik dubine. Graničnik dubine povucite prema van tako da razmak između vrha bušilice i vrha graničnika dubine odgovara željenoj dubini bušenja. Ponovno stegnite pomoćnu dršku.

ZAMJENA ALATA

Pri zamjeni alata nosite zaštitne rukavice. Stezna glava se pri dužem kontinuiranom radu može previše zagrijati.

- ▶ Otvorite nazubljenu steznu glavu (07) okretanjem, sve dok ne uspijete umetnuti alat.
- ▶ Umetnite alat.
- ▶ Umetnite ključ za steznu glavu (09) u odgovarajuće otvore nazubljene stezne glave (07) te zategnite alat čvrsto i ravnomjerno.

ALATI ZA ZAVIDAVANJE/ODVIDAVANJE

Kada upotrebljavate nastavke za zavidavanje/odvidavanje uvijek se morate koristiti univerzalnim držačem nastavaka. Uvijek upotrebljavajte nastavke koji odgovaraju glavi pojedinog vijka. Za zavidavanje prekidač za „bušenje/udarno bušenje“ (05) postavite uvijek na simbol za „bušenje“.



RAD

PODEŠAVANJE SMJERA VRTNJE

Uz pomoć birača smjera vrtnje (04) možete mijenjati smjer vrtnje električnog uređaja. No to nije moguće, ako je pritisnut prekidač za uključivanje/isključivanje (01).

- Vrtnja u smjeru kazaljke na satu: Za bušenje i zavidavanje vijaka birač smjera vrtnje (04) gurnite uljevo.
- Vrtnja u smjeru suprotnom od kazaljke na satu: Za popuštanje odnosno odvidavanje vijaka i matica gurnite birač smjera vrtnje (04) udesno.

PODEŠAVANJE VRSTE RADA

- ▶ **Bušenje i zavidavanje/odvidavanje:** Stavite prekidač (05) na simbol „bušenje“ .
 - ▶ **Udarno bušenje:** Postavite prekidač (05) na simbol „udarno bušenje“ .
- Prekidač čujno uskače i može se aktivirati i dok motor radi.

UKLJUČIVANJE/ISKLUČIVANJE

- ▶ Da bi električni uređaj počeo raditi, pritisnite prekidač za uključivanje/isključivanje (01) i držite ga pritisnutim.
- ▶ Da biste prekidač za uključivanje/isključivanje (01) zadržali pritisnutim, pritisnite tipku za blokadu prekidača za uključivanje/isključivanje (02). Da biste električni uređaj isključili, otpustite prekidač za uključivanje/isključivanje (01) odnosno ako je blokiran tipkom za fiksiranje (02), na kratko pritisnite prekidač za uključivanje-isključivanje (01), a potom ga otpustite.

PODEŠAVANJE BROJA OKRETAJA/UDARACA

Broj okretaja/udaraca električnog uređaja koji upotrebljavate možete kontinuirano podešavati ovisno o jačini kojom pritišćete prekidač za uključivanje/isključivanje (01).

Laganii pritisak na prekidač za uključivanje/isključivanje (**01**) rezultira nižim brojem okretaja/udaraca. Jačim pritiskom se broj okretaja/udaraca povećava.

PRETHODNO BIRANJE BROJA OKRETAJA/UDARACA

Kotačićem za podešavanje broja okretaja (**03**), možete odabrati potreban broj okretaja/udaraca čak i za vrijeme rada električnog uređaja. Potreban broj okretaja/udaraca ovisi o materijalu i uvjetima rada i može se odrediti probnim testiranjem.

ODRŽAVANJE

Redovne kontrole i čišćenje smanjuju potrebu za održavanjem i osiguravaju dobro radno stanje vašeg uređaja. Tijekom rada uređaja motor se mora pravilno provjetravati. Iz tog razloga pazite da nešto ne blokira dovod zraka u motor.

ZAŠTITA OKOLIŠA

Umjesto odlaganja na otpad sirovine reciklirajte. Uređaj, dijelove i ambalažu treba razvrstati za recikliranje neškodljivo po okoliš. Ovaj priručnik je tiskan na papiru izbijeljenom bez klora. Plastični dijelovi nose reciklažne oznake.

JAMSTVO

Jamčimo za proizvode u skladu s važećim odredbama (uz potvrdu kupnje u obliku računa ili potvrde o dostavi).

Oštećenja koja se mogu pripisati normalnom habanju, preopterećenju ili nepravilnom rukovanju isključena su iz ovog jamstva. U slučaju reklamacije, u potpunosti sastavljen uređaj pošaljite svom prodatelju ili ovlaštenom servisu za električne alate.

ROMÂNĂ

INDICAȚII GENERALE DE AVERTIZARE PENTRU SCULE ELECTRICE

Citiți toate indicațiile de avertizare și instrucțiunile. Nerespectarea indicațiilor de avertizare și a instrucțiunilor poate provoca electrocutare, incendii și/sau răniiri grave.

Păstrați toate indicațiile de avertizare și instrucțiunile în vederea utilizărilor viitoare. Termenul de „sculă electrică” folosit în indicațiile de avertizare se referă la sculele electrice alimentate de la rețea (cu cablu de alimentare) și la sculele electrice cu acumulator (fără cablu de alimentare).

SIGURANȚA LA LOCUL DE MUNCĂ

- ▶ **Mențineți-vă sectorul de lucru curat și bine iluminat.** Dezordinea sau sectoarele de lucru neluminate pot duce la accidente.
- ▶ **Nu lucrați cu scula electrică în mediu cu pericol de explozie, în care există lichide, gaze sau pulberi inflamabile.** Sculele electrice generează scântei care pot aprinde praful sau vaporii.
- ▶ **Nu permiteți accesul copiilor și al altor persoane în timpul utilizării sculei electrice.** Dacă vă este distrasă atenția puteți pierde controlul asupra mașinii.

SIGURANȚĂ ELECTRICĂ

- ▶ **Ștecherul sculei electrice trebuie să fie potrivit prizei electrice. Nu este în nici un caz permisă modificarea ștecherului. Nu folosiți fișe adaptatoare la sculele electrice legate la pământ de protecție.** Ștecherele nemodificate și prizele corespunzătoare diminuează riscul de electrocutare.
- ▶ **Evitați contactul corporal cu suprafețe legate la pământ ca țevi, instalații de încălzire, sobe și frigider.** Există un risc crescut de electrocutare atunci când corpul vă este legat la pământ.
- ▶ **Feriți mașina de ploaie sau umezeală.** Pătrunderea apei într-o sculă electrică mărește riscul de electrocutare.
- ▶ **Nu schimbați destinația cablului folosindu-l pentru transportarea sau suspendarea sculei electrice ori pentru a trage ștecherul afară din priză. Feriți cablul de căldură, ulei, muchii ascuțite sau componente aflate în mișcare.** Cablurile deteriorate sau încurcate măresc riscul de electrocutare.
- ▶ **Atunci când lucrați cu o sculă electrică în aer liber, folosiți numai cabluri prelungitoare adecvate și pentru mediul exterior.** Folosirea unui cablu prelungitor adecvat pentru mediul exterior diminuează riscul de electrocutare.
- ▶ **Atunci când nu poate fi evitată utilizarea sculei electrice în mediu umez, folosiți un întrerupător automat de protecție împotriva tensiunilor periculoase.** Întrebuițarea unui întrerupător automat de protecție împotriva tensiunilor periculoase reduce riscul de electrocutare.

SIGURANȚA PERSOANELOR

- ▶ **Fiți atenți, aveți grijă de ceea ce faceți și procedați rațional atunci când lucrați cu o sculă electrică. Nu folosiți scula electrică atunci când**

sunteți oboșiți sau vă aflați sub influența drogurilor, a alcoolului sau a medicamentelor. Un moment de neatenție în timpul utilizării mașinii poate duce la răniiri grave.

- ▶ **Purtați echipament personal de protecție și întotdeauna ochelari de protecție.** Purtarea echipamentului personal de protecție, ca masca pentru praf, încălțăminte de siguranță antiderapantă, cască de protecție sau protecția auditivă, în funcție de tipul și utilizarea sculei electrice, diminuează riscul răniilor.
- ▶ **Evitați o punere în funcțiune involuntară. Înainte de a introduce ștecherul în priză și/sau de a introduce acumulatorul în scula electrică, de a o ridica sau de a o transporta, asigurați-vă că aceasta este oprită.** Dacă atunci când transportați scula electrică țineți degetul pe întrerupător sau dacă porniți scula electrică înainte de a o racorda la rețeaua de curent, puteți provoca accidente.
- ▶ **Înainte de pornirea sculei electrice îndepărtați dispozitivele de reglare sau cheile fixe din aceasta.** Un dispozitiv sau o cheie lăsată într-o componentă de mașină care se rotește poate duce la răniiri.
- ▶ **Evitați o ținută corporală nefirească. Adoptați o poziție stabilă și mențineți-vă întotdeauna echilibrul.** Astfel veți putea controla mai bine mașina în situații neașteptate.
- ▶ **Purtați îmbrăcăminte adecvată. Nu purtați îmbrăcăminte largă sau podoabe. Feriți părul, îmbrăcăminte și mănușile de piesele aflate în mișcare.** Îmbrăcăminte largă, părul lung sau podoabe pot fi prinse în piesele aflate în mișcare.
- ▶ **Dacă pot fi montate echipamente de aspirare și colectare a prafului, asigurați-vă că acestea sunt racordate și folosite în mod corect.** Folosirea unei instalații de aspirare a prafului poate duce la reducerea poluării cu praf.

UTILIZAREA ȘI MANEVRAREA ATENTĂ A SCULELOR ELECTRICE

- ▶ **Nu suprasolicitați mașina. Folosiți pentru executarea lucrării dv. scula electrică destinată aceluși scop.** Cu scula electrică potrivită lucrați mai bine și mai sigur în domeniul de putere indicat.
- ▶ **Nu folosiți scula electrică dacă aceasta are întrerupătorul defect.** O sculă electrică, care nu mai poate fi pornită sau oprită, este periculoasă și trebuie reparată.
- ▶ **Scoateți ștecherul afară din priză și/sau îndepărtați acumulatorul, înainte de a executa reglaje, a schimba accesoriul sau de a pune mașina la parte.** Această măsură de prevedere împiedică pornirea involuntară a sculei electrice.
- ▶ **Păstrați sculele electrice nefolosite la loc inaccesibil copiilor. Nu lăsați să lucreze cu mașina persoane care nu sunt familiarizate cu aceasta sau care nu au citit aceste instrucțiuni.** Sculele electrice devin periculoase atunci când sunt folosite de persoane lipsite de experiență.
- ▶ **Întrețineți-vă scula electrică cu grijă. Controlați dacă componentele mobile ale sculei electrice funcționează impecabil și dacă nu se blochează, sau dacă există piese rupte sau deteriorate astfel încât să afecteze funcționarea sculei electrice. Înainte de utilizare dați la reparat piesele deteriorate.** Cauza multor accidente a fost întreținerea necorespunzătoare a sculelor electrice.

- ▶ **Mențineți bine ascuțite și curate dispozitivele de tăiere.** Dispozitivele de tăiere întreținute cu grijă, cu tășuri ascuțite se înțepenesc în mai mică măsură și pot fi conduse mai ușor.
- ▶ **Folosiți scula electrică, accesoriile, dispozitivele de lucru etc. conform prezentelor instrucțiuni. Țineți cont de condițiile de lucru și de activitatea care trebuie desfășurată.** Folosirea sculelor electrice în alt scop decât pentru utilizările prevăzute, poate duce la situații periculoase.

SERVICE

Încredințați scula electrică pentru reparare numai personalului de specialitate, calificat în acest scop, repararea făcându-se numai cu piese de schimb originale. Astfel veți fi siguri că este menținută siguranța mașinii.

INSTRUCȚIUNI PRIVIND SIGURANȚA PENTRU MAȘINI DE GĂURIT

- ▶ **Purtați protecții auditive în timpul găuririi cu percuție.**
- ▶ **Prindeți scula electrică de suprafețele de prindere izolate atunci când executați operații în cursul cărora accesoriul poate atinge conductorii ascunși sau propriul cordon de alimentare.** Contactul cu un cablu aflat sub tensiune poate pune sub tensiune și componentele metalice ale sculei electrice și duce la electrocutare.
- ▶ **Opriti imediat scula electrică dacă dispozitivul de lucru se blochează. Fiți pregătiți la reculul generat de acest blocaj.** Dispozitivul de lucru se blochează dacă:
 - scula electrică este suprasolicitată sau
 - este răscuțită în piesa de lucru.
- ▶ **Apucați strâns mașina în timpul lucrului și adoptați o poziție stabilă.** Scula electrică se conduce mai bine cu ambele mâini.
- ▶ **Folosiți detectoare adecvate pentru a localiza conducte de alimentare ascunse sau adresați-vă în acest scop regieii locale furnizoare de utilități.** Contactul cu conductorii electrice poate duce la incendii și electrocutare. Deteriorarea unei conducte de gaz poate provoca explozii. Spargerea unei conducte de apă cauzează pagube materiale sau poate duce la electrocutare.
- ▶ **Asigurați piesa de lucru.** O piesă de lucru fixată cu dispozitive de prindere sau într-o menhină este ținută mai sigur decât cu mâna dumneavoastră.
- ▶ **Înainte de a pune jos scula electrică așteptați ca aceasta să se oprească complet.** Dispozitivul de lucru se poate agăța și duce la pierderea controlului asupra sculei electrice.

CONECTAREA LA SURSA DE ALIMENTARE

Asigurați-vă că informațiile privind alimentarea de pe plăcuța de identificare a echipamentului sunt compatibile cu alimentarea la care doriți să o conectați. Acest echipament face parte din Clasa II și este proiectat să fie conectat la o sursă de alimentare detaliată pe plăcuța de identificare și compatibilă cu ștecherul livrat. Dacă este necesar un prelungitor, folosiți un prelungitor compatibil aprobat pentru acest echipament. Urmați toate instrucțiunile livrate cu prelungitorul.

INSTRUCȚIUNI PRIVIND UTILIZAREA PRELUNGITOARELOR

- ▶ Asigurați-vă că prelungitorul dumneavoastră este în stare bună. La utilizarea unui prelungitor, asigurați-vă că acesta este destul de rezistent să suporte curentul consumat de unealta electrică. Un cablu subdimensionat va determina o cădere a tensiunii, cauzând pierderi de putere și supraîncălzire.
- ▶ Întotdeauna înlocuiți prelungitorul avariât sau trimiteți-l spre a fi reparat de o persoană calificată înainte de a-l utiliza.
- ▶ Protejați prelungitoarele de obiectele ascuțite, căldură excesivă și zone umede/cu igrasie.
- ▶ Utilizați un circuit electric separat pentru uneltele dumneavoastră. Acest circuit trebuie să fie protejată cu o siguranță cu decalaj. Anterior conectării la circuitul de alimentare, asigurați-vă că întrerupătorul se află în poziția OFF (oprit) și tensiunea electrică are aceeași valoare cu cea indicată pe plăcuța de identificare a motorului. Operarea la o tensiune mai scăzută va avaria motorul.

SPECIFICAȚIILE PRODUSULUI

DOMENIUL DE UTILIZARE

Mașina este destinată găuririi cu percuție în cărămidă, beton și piatră, cât și găuririi în lemn, metal, ceramică și material plastic. Mașinile cu reglare electronică și funcționare dreapta/stânga pot fi folosite și la înșurubare și filetare.

DATE TEHNICE

Număr de identificare 41 336

Model ID 550 PLUS

Tensiune nominală V 220-240

Hz 50/60

Putere nominală W 550

Turație la mersul în gol min⁻¹ 0-2.800

Frekvenția udara min⁻¹ 0-44.800

Prihvat steznej glave mm 1,5 - 13

Težina kg 1,9

Capacități de perforare:

Oțel mm 10

Beton mm 13

Lemn mm 25

Valorile zgomotului emis au fost determinate conform EN 62841-1, EN 60841-2-1

Nivelul de zgomot evaluat A al mașinii este în mod normal de

Nivel presiune sonoră dB(A) 93,2

Nivel putere sonoră dB(A) 104,2

Incertitudine K dB 3

Valorile totale ale vibrațiilor a_h (suma vectorială a trei direcții) și incertitudinea K au fost determinate conform EN 62841-1, EN 60841-2-1

Nivelul vibrațiilor:

a_h m/s² 12,0

K m/s² 1,5

IDENTIFICARE

1. Întrerupător pornit/oprit
2. Tastă de fixare pentru întrerupătorul pornit/oprit
3. Rozetă de reglare pentru preselecția turației
4. Comutator de schimbare a direcției de rotație
5. Comutator „Găurire/găurire cu percuție”
6. Mâner suplimentar
7. Mandrină cu coroană dințată
8. Limitator de reglare a adâncimii
9. Cheie pentru mandrine

MĂNER AUXILIAR (06)

Utilizați aparatul dvs. doar cu mânerul auxiliar. Mânerul auxiliar poate fi reglat în 11 puncte pentru a obține o poziție de lucru în care nivelul de oboseală să fie redus. Rotiți partea inferioară a mânerului auxiliar și împingeți mânerul auxiliar spre înainte până când îl puteți pivota în poziția dorită. Apoi, trageți mânerul auxiliar înapoi și strângeți-l, rotind partea inferioară a mânerului auxiliar.

REGLAREA ADÂNCIMII DE GĂURIRE

Adâncimea de găurire dorită poate fi reglată cu ajutorul opritorului de adâncime (08). Slăbiți mânerul auxiliar și introduceți tija opritorului de adâncime. Trageți spre exterior opritorul de adâncime până în momentul în care vârful capătului de burghiu și vârful opritorului de adâncime corespund adâncimii de găurire dorite. Restrângeți mânerul auxiliar la loc.

SCHIMBAREA ACCESORIILOR

Pentru schimbarea accesoriilor folosiți mănuși de protecție. În timpul proceselor de lucru mai îndelungate mandrina se poate încălzi puternic.

- ▶ Deschideți prin rotire mandrina cu coroană dințată (07) astfel încât să poată fi introdus accesoriul.
- ▶ Introduceți accesoriul.
- ▶ Introduceți cheia de mandrine (09) în găurile corespunzătoare ale mandrinei cu coroană dințată (07) și strângeți uniform accesoriul.

DISPOZITIVE ȘURUBELNIȚĂ

În cazul utilizării capetelor de șurubelniță ar trebui să folosiți întotdeauna un adaptor universal pentru capete de șurubelniță. Utilizați întotdeauna numai capete de șurubelniță potrivite pentru capul de șurub care trebuie înșurubat. Pentru înșurubare poziționați întotdeauna comutatorul „Găurire/găurire cu percuție” (05) pe simbolul „Găurire”.



FUNCȚIONARE

REGLAREA DIRECȚIEI DE ROTAȚIE

Cu comutatorul de schimbare a direcției de rotație (04) puteți schimba direcția de rotație a sculei electrice. Atunci când întrerupătorul pornit/oprit (01) este apăsat acest lucru nu mai este însă posibil.

- **Funcționare dreapta:** Pentru găurire și înșurubare de șuruburi împingeți spre stânga comutatorul de schimbare a direcției de rotație (04).
- **Funcționare stânga:** Pentru slăbire respectiv deșurubare de șuruburi și pilițe împingeți spre dreapta comutatorul de schimbare a direcției de rotație (04).

REGLAREA MODULUI DE FUNCȚIONARE

- ▶ **Găurire și înșurubare:** Poziționați comutatorul (05) pe simbolul „Găurire” .
- ▶ **Găurire cu percuție:** Poziționați comutatorul (05) pe simbolul „Găurire cu percuție” . Comutatorul se înclichetează perceptibil și poate fi acționat și cu motorul în funcțiune.

PORNIRE/OPRIRE

- ▶ Apăsați pentru punerea în funcțiune a sculei electrice întrerupătorul pornit/oprit (01) și țineți-l apăsat.
- ▶ Pentru fixarea în poziție apăsată a întrerupătorului pornit/oprit (01), apăsați tasta de fixare (02). Pentru oprirea sculei electrice eliberați întrerupătorul pornit/oprit (01) respectiv, dacă acesta a fost blocat cu tasta de fixare (02), apăsați scurt întrerupătorul pornit/oprit (01) și apoi eliberați-l din nou.

REGLAREA TURĂȚIEI/A NUMĂRULUI DE PERCUȚII

Puteți regla fără trepte turăția/numărul de percuții al sculei electrice deja pornite prin varierea forței de apăsare exercitate asupra întrerupătorului pornit/oprit (01).

O apăsare ușoară a întrerupătorului pornit/oprit (01) are drept efect o turăție/număr de percuții scăzut. O dată cu creșterea apăsării se mărește și turăția/numărul de percuții.

PRESELECȚIA TURĂȚIEI/A NUMĂRULUI DE PERCUȚII

Cu roțeta de reglare pentru preselecția turăției (03), puteți preselecția turăția chiar în timpul funcționării mașinii. Turăția/numărul de percuții necesar depinde de material și de condițiile de lucru, putându-se determina printr-o probă practică.

ÎNȚREȚINERE

Inspecția și curățarea regulată reduce necesitatea operațiunilor de întreținere și va păstra echipamentul în stare bună de funcționare. Motorul trebuie ventilat corect în timpul operării. Din acest motiv evitați blocarea intrărilor de aer.

PROTECȚIA MEDIULUI

Reciclați materiile prime în loc să le eliminați ca deșeurii. Aparatul, accesoriile și ambalajul trebuie sortate pentru reciclarea ecologică. Componentele din plastic sunt etichetate pentru reciclarea pe categorii.

GARANȚIE

Acest produs este garantat în conformitate cu regulamentele legale/specifice fiecărei țări, în vigoare la data achiziției de către primul utilizator. Avariile care pot fi atribuite uzurii normale, supraîncălzirii sau manipularii necorespunzătoare vor fi excluse din garanție. În cazul unei revendicări, vă rugăm să trimiteți aparatul, complet asamblat, la distribuitorul dvs. sau la Centrul de service pentru aparate electrice.

MAGYAR

ÁLTALÁNOS MUNKAVÉDELMI SZABÁLYOK

FIGYELEM! Olvassa el az alábbi összes utasítást.

Az itt felsorolt utasítások elolvasásának elmulasztása áramütéshez, tűz keletkezéséhez és/vagy súlyos személyi sérüléshez vezethet.

Kérjük a későbbi használatra gondosan őrizze meg ezeket az előírásokat. Az utasításokban említett „elektromos kisgép” kifejezés alatt mindenfajta hálózati áramról működtetett (vezetékes) vagy akkumulátorról működtetett (vezeték nélküli), gépi meghajtású szerszám értendő.

MUNKAHELYI BIZTONSÁG

- ▶ **Tartsa tisztán és jól megvilágítva a munkaterületet.** A zsúfolt vagy sötét területeken gyakrabban következnek be balesetek.
- ▶ **Ne dolgozzon a berendezéssel olyan robbanásveszélyes környezetben, ahol éghető folyadékok, gázok vagy por vannak.** Az elektromos kéziszerszámok szikrákat keltenek, amelyek a port vagy a gőzöket meggyújtják.
- ▶ **Tartsa távol a gyerekeket és a nézelődőket, ha az elektromos kéziszerszámot használja.** Ha elvonják a figyelmét, elvesztheti az uralmát a berendezés felett.

ELEKTROMOS BIZTONSÁGI ELŐÍRÁSOK

- ▶ **A készülék csatlakozó dugójának bele kell illeszkednie a dugaszolóaljzatba. A csatlakozó dugót semmilyen módon sem szabad megváltoztatni. Védőföldeléssel ellátott készülékek esetében ne használjon csatlakozó adaptert.** A változtatás nélküli csatlakozó dugók és a megfelelő dugaszoló aljzatok csökkentik az áramütés kockázatát.
- ▶ **Kerülje el a földelt felületekkel való érintkezést, mint például csövek, fűtőtestek, kályhák és hűtőgépek.** Az áramütés veszélye megnövekszik, ha a teste földelve van.
- ▶ **Tartsa távol az elektromos kéziszerszámot az esőtől és a nedvességtől.** Ha víz jut be egy elektromos kéziszerszámba, az megnöveli az áramütés veszélyét.
- ▶ **Ne használja a kábelt a rendeltetésétől eltérő célokra. Sohase vigye vagy húzza az elektromos kéziszerszámot a kábelnél fogva, valamint sose húzza ki a csatlakozót a kábelnél fogva a dugaszoló aljzataból. Tartsa távol a kábelt hőforrásoktól, olajtól, éles sarkoktól és élektől, valamint mozgó gépalkatrészekről.** A megrongálódott vagy csomókkal teli kábel megnöveli az áramütés veszélyét.
- ▶ **Ha egy elektromos kéziszerszámmal a szabadban dolgozik, csak kültéri hosszabbítót használjon.** A kültéri hosszabbító használata csökkenti az áramütés veszélyét.
- ▶ **Ha nem lehet elkerülni az elektromos kéziszerszám nedves környezetben való használatát, alkalmazzon egy hibaáram-védőkapcsolót.** A hibaáram-védőkapcsoló alkalmazása csökkenti az áramütés kockázatát.

SZEMÉLYI BIZTONSÁG

- ▶ **Elektromos kisgépek működtetése közben mindig legyen éber, figyeljen oda arra, amit csinál, és**

használni a józan eszét. Ne használjon elektromos kiségeket, ha fáradt, illetve amikor kábítószert, alkoholt vagy gyógyszer hatása alatt áll. Elektromos kiségek üzemeltetésekor egyetlen pillanatnyi figyelmetlenség is súlyos személyi sérüléshez vezethet.

- ▶ **Használjon védőfelszereléseket. Kiségek használatakor mindig viseljen védőszemüveget.** A megfelelő körülmények között használnt védőfelszerelések – úgymint porvédő maszk, csúszásmentes védőlábbeli, kemény védősisak vagy fülvédő – csökkenti a személyi sérülés kockázatát.
- ▶ **Kerülje az elektromos kiségek véletlenszerű beindítását. A hálózathoz történő csatlakoztatás előtt győződjön meg a gép kikapcsolt állapotáról.** Ha ujjával a kapcsolón viszi az elektromos kiséget egyik helyről a másikra, vagy a kapcsoló BE állásában csatlakoztatja a hálózati aljzathoz, könnyen balesetet szenvedhet.
- ▶ **Mielőtt bekapcsolná az elektromos kisépet, távolítsa el belőle a beállító és csavarkulcsokat.** Ha egy csavarkulcs valamelyik forgó alkatrészhez erősítve benne marad az elektromos kiségekben, az személyi sérüléshez vezethet.
- ▶ **Ne nyújtózzon túl messzire. Mindig ügyeljen arra, hogy szilárd alapon álljon, és megőrizhesse az egyensúlyát.** Ezáltal váratlan helyzetekben könnyebben uralma alatt tarthatja az elektromos kisépet.
- ▶ **Viseljen megfelelő ruházatot. Nem szabad bő ruhát vagy ékszereket viselni. Ügyeljen arra, hogy a haja, ruházata és kesztyűje ne kerüljön a mozgó alkatrészek közelébe.** A bő ruha, ékszer vagy hosszú haj könnyen beakadhat a mozgó alkatrészek közé.
- ▶ **Ha a gép fel van szerelve porszívó vagy porleválasztó berendezés csatlakoztatására szolgáló csöcsönkkal, gondoskodjon ilyen berendezés csatlakoztatásáról és rendeltetésszerű használatáról.** Az ilyen eszközök használata mérsékeli a porral kapcsolatos veszélyeket.

AZ ELEKTROMOS KÉZISZERSZÁMOK GONDOS KEZELÉSE ÉS HASZNÁLATA

- ▶ **Ne erőltesse az elektromos kisépet. Mindig a konkrét alkalmazásnak megfelelő elektromos kisépet válassza.** A rendeltetésszerű sebességgel használts és az alkalmazásnak megfelelően kiválasztott elektromos kiségek jobban és biztonságosabban végzi el a munkafeladatot.
- ▶ **Nem szabad használni azt az elektromos kisépet, amelyet a kapcsolója nem képes ki- és bekapcsolni.** A kapcsolójával nem vezérelhető elektromos kiségek használata veszélyes. Az ilyen kiséget meg kell javíttatni.
- ▶ **Mielőtt az elektromos kiségen bármiféle beállítást végezne, tartozékokat cserélné benne vagy használaton kívül helyezné, húzza ki a gép csatlakozószinórját a hálózati aljzathoz és/vagy vegye ki az akkumulátoregységet a gépből.** Ezek a biztonsági óvintézkedések csökkentik az elektromos kiségek véletlenszerű beindításának kockázatát.
- ▶ **A használaton kívüli elektromos kiségeket tartsa gyermekek számára hozzáférhetetlen helyen, és ne engedje olyan személyeknek használni, akik a gépet vagy ezeket az utasításokat nem ismerik.** Avatatlan kezekben az elektromos kiségek veszélyesek.
- ▶ **Gondosan tartsa karban az elektromos kisége-**

ket. Ellenőrizze a mozgó alkatrészek helyzetbeállítását és akadálytalan mozgását; ellenőrizze, hogy nincs-e törött alkatrész; továbbá ellenőrizzen minden olyan körülményt, amely befolyásolhatja az elektromos kiségek működését. Használatbavétel előtt javíttassa meg a sérült elektromos kiséget. Az elektromos kiségek elégtelen karbantartása számos balesetet okoz.

- ▶ **Tartsa a vágásra szolgáló szerszámokat és gépeket megőrzése és tisztán.** A megfelelően karbantartott, és vágóélekkel rendelkező vágóberendezések használatakor kisebb a szerszám elakadásának valószínűsége, és könnyebb irányítani a gépet.
- ▶ **Az elektromos kiséget, annak tartozékait és szerszámait mindig a jelen utasításokkal összhangban és az adott géptípus rendeltetésének megfelelő módon használja, figyelembe véve a munkavégzési körülményeket és az elvégzendő munkafeladatot is.** Az elektromos kiségek nem rendeltetésszerű felhasználása veszélyhelyzetek kialakulását eredményezheti.

JAVÍTÁS

Elektromos kiségeit mindig szakemberrel, és kizárólag az eredetileg azonos típusú cserealkatrészek felhasználásával javíttassa. Ez biztosítja az elektromos kiségek biztonságos voltának megőrzését.

SPECIÁLIS BIZTONSÁGI ELŐÍRÁSOK A FÚRÓKHOZ

- ▶ **Útvefúrásnál viseljen fülvédőt.**
- ▶ **A gépet mindig a szigetelt markolatnál fogja, mert a vágórész működés közben rejtett vezetékhez vagy a saját zsinórjához érhet.** Ha a vágórész fém alkatrészei áram alatt lévő vezetékhez érnek, maguk is áramot vezethetnek, és a kezelő áramütést kaphat.
- ▶ **Azonnal kapcsolja ki az elektromos kisépet, ha elakad a munkadarabban. Készüljön fel arra, hogy a nagy forgatónyomaték miatt a kiségek hátrarúghat.** A kiségek elakad, ha:
 - Túlterhelik
 - Elakad a munkadarabban.
- ▶ **Amikor dolgozik vele, mindig fogja a gépet erősen és szilárd pozícióban álljon vele.** A gépet jobban lehet irányítani két kézzel.
- ▶ **Használjon megfelelő detektorokat, hogy megtalálja a rejtett közművezetéseket, vagy kérje a helyi közműcég segítségét (elektromos vezeték megsértése tűzet vagy áramütést okozhat; gázvezeték megsértése robbanást okozhat; vízvezeték átvágása pedig kárt okozhat a tulajdonunkban vagy szintén áramütést okozhat).**
- ▶ **Rögzítse a munkadarabot (lefogó készülékkel vagy satuval, ami erősebben fogja, mintha kézzel fogná).**
- ▶ **Mielőtt leteszi a kisépet, mindig várja meg, amíg teljesen leáll.** Ellenkező esetben a kiségek elakadhat, és elveszithetjük az uralmat fölöttük.

ELEKTROMOS HÁLÓZATRA TÖRTÉNŐ CSATLAKOZTATÁS

Győződjön meg róla, hogy a kiségek adattábláján olvasható tápfeszültség információ kompatibilis a csatlakoztatni kívánt hálózati feszültséggel. Ez a készülék II-es osztályozási besorolását, és olyan hálózatra csatlakoztatható, amely megfelel a készülék adattábláján szereplő részletes leírásnak, és

kompatibilis a hozzá gyártott csatlakozódugasszal. Ha hosszabbító zsinórra van szükség, használjon hitelesített és kompatibilis hosszabbító zsinórt, ami alkalmas ehhez a készülékhez. Kövesse a hosszabbító zsinórhoz mellékelt útmutató utasításait.

ÚTMUTATÓ A HOSSZABBÍTÓK HASZNÁLATÁHOZ

- ▶ Győződjön meg róla, hogy a hosszabbító zsinór jó állapotban van. Győződjön meg róla, hogy olyan súlyú hosszabbítót használ, ami képes továbbítani a termék által felvett áramot. Az alumínerezett hosszabbító feszültségesezt fog okozni, ami áramvesztést és túlmelegedést fog okozni.
- ▶ Mindig cserélje ki a rongálódott hosszabbító zsinórt, vagy javíttassa meg szakavatott személlyel, mielőtt használja.
- ▶ Védje a hosszabbítóját az éles tárgyaktól, túlzott hőtől és nedves helyektől.
- ▶ Használjon elkülönített áramkört a gépéhez. Ezt az áramkört védje megfelelő kéreltetéses biztosítékkal. Mielőtt rákapcsolja a motort az áramra, győződjön meg arról, hogy a kapcsoló OFF pozícióban van, és a névleges feszültség azonos a motor adattábláján lévővel. Ha alacsonyabb feszültségen hajtja a motort, az kárt okozhat benne.

TERMÉKSPECIFIKÁCIÓK

FELHASZNÁLÁS

A gépet erre lehet használni: téglá, beton és kő ütvefúrása, valamint fúrás fába, fémbe és műanyagba. Az elektronikus vezérlésű és jobb/bal forgásirányú gépek alkalmasak csavarbehajtásra és menetvágásra is.

MŰSZAKI ADATOK	
Cikkszám	41 336
Modell	ID 550 PLUS
Névleges feszültség	V 220-240 Hz 50/60
Névleges teljesítmény	W 550
Üresjárat sebesség	min ⁻¹ 0-2.800
Impaktráta	min ⁻¹ 0-44.800
Tokmányteljesítmény	mm 1,5 - 13
Tömeg	kg 1,9
Max. fúrási átmérő:	
Fém	mm 10
Beton	mm 13
Fa	mm 25
Hangkibocsátási értékek (EN 62841-1, EN 60841-2-1 által meghatározva)	
Tipikus A-súlyozású zajszintek:	
Hangnyomásszint	dB(A) 93,2
Hangteljesítményszint	dB(A) 104,2
K bizonytalanság	dB 3

Összesített rezgésértékek ah (háromtengelyű vektorösszeg) és K bizonytalanság (EN 62841-1, EN 60841-2-1 által meghatározva)

Rezgésszint max:

a _h	m/s ²	12,0
K	m/s ²	1,5

AZONOSÍTÁS

1. On/Off kapcsoló
2. Lengészáró gomb
3. Sebességbéallító görgő
4. Forgásirány kapcsoló
5. „Fúrás/ütvefúrás” kiválasztó gomb
6. Segédmarkolat
7. Kulcs típusú fúrotokmány
8. Mélységmegállító
9. Tokmánykulcs

SEGÉDMARKOLAT (06)

Csak a segédmarkolatot fogja, amikor a gépet működteti. A segédmarkolat 10 féle pozícióba állítható, hogy biztonságosan és a terhelést csökkentve tudjon dolgozni. Fordítsa el a segédmarkolat alsó részét, és nyomja előre, amíg el nem éri a kívánt pozíciót. Ezután húzza vissza a segédmarkolatot, és rögzítse úgy, hogy elfordítja az alsó részét.

FÚRÁSMÉLYSÉG BEÁLLÍTÁSA

A kívánt fúrás mélység a mélységmegállítóval (8) állítható be. Lazítsa ki a segédmarkolatot, és helyezze be a mélységmegállító rudat. Húzza ki a mélységmegállítót addig, amíg a fúrószár és a mélységmegállító hegyének távolsága megfelel a kívánt fúrási mélységnek. Ezután újra szorítsa meg a segédmarkolatot.

SZERSZÁMBETÉT CSERÉJE

Viseljen védőkesztyűt, amikor szerszámot cserél. A fúrotokmány nagyon felforrósodhat, ha hosszabb ideig dolgozik vele.

- ▶ Nyissa ki a kulcs típusú fúrotokmányt (07) úgy, hogy elfordítja, amíg a szerszámot be tudja helyezni.
- ▶ Helyezze be a szerszámot.
- ▶ Helyezze be a tokmánykulcsot (09) a kulcs típusú fúrotokmány (07) megfelelő lyukaiba, majd egyenletesen szorítsa le a gépet.

CSAVARBEHAJTÓ SZERSZÁMOK

Amikor csavarbehajtó bitekkel dolgozik, mindig univerzális bitfoglatat használjon. Csak olyan csavarbehajtó biteket használjon, amik megfelelnek a csavarfejeknek. Csavarok behajtásához a „Fúrás/ütvefúrás” kiválasztó kapcsolót (05) mindig állítsa „Fúrás” módba.

KEZELÉS

FORGÁSIRÁNY MEGVÁLTOZTATÁSA



A forgásirány kapcsolóval (04) meg lehet változtatni a gép forgásirányát. De ezt nem lehet megtenni akkor, amikor az On/Off (01) kapcsoló be van kapcsolva.

- **Forgásirány jobbra:** Fúrásos és csavarbehajtás-

hoz nyomja a forgásirány kapcsolót (04) balra.

- **Forgásirány balra:** Csavarok kicsavarásához nyomja a forgásirány kapcsolót (04) jobbra

MŰKÖDÉSMÓD BEÁLLÍTÁSA

- ▶ **Fúrás és csavarbehajtás:** Állítsa a kapcsolót (05) a „Fúrás” szimbólumhoz .
- ▶ **Ütvefúrás:** Állítsa a kapcsolót (05) az „Ütvefúrás” szimbólumhoz . A kapcsoló szemmel láthatóan átkapcsol, és a gép működése közben is állítható.

KI- ÉS BEKAPCSOLÁS

- ▶ A gép bekapcsolásához nyomja le az On/Off kapcsolót (01) és tartsa nyomva.
- ▶ Az On/Off kapcsoló (01) zárolásához nyomja meg a zároló gombot (02). A gép kikapcsolásához engedje el az On/Off kapcsolót (01) vagy a zároló gombbal (02), röviden nyomja le az On/Off kapcsolót (01), majd engedje el.

SEBESSÉG/IMPAKTRÁTA BEÁLLÍTÁSA

A bekapcsolt gép sebessége/impaktrátája variálhatóan állítható be, és attól függ, hogy mennyire van lenyomva az On/Off kapcsoló (01). Az On/Off kapcsoló (01) enyhe lenyomása kis sebességet/impaktrátát eredményez, az erősebb lenyomás növeli a sebességet/impaktrátát.

SEBESSÉG/IMPAKTRÁTA ELŐVÁLASZTÁSA

A sebesség előválasztó görgővel (3) a kívánt sebesség/impaktráta előválasztható, még a műveletek alatt is. A kívánt sebesség/impaktráta az anyagtól és a munkafeltételektől függ, és gyakorlati teszteléssel lehet meghatározni.

KARBANTARTÁS

Gyakori ellenőrzés és tisztítás esetén kevésbé van szükség karbantartásra, és jó munkát lehet végezni a géppel. A gép használata során a motort megfelelően kell szellőztetni. Ennek érdekében mindig el kellávolítani a légréseket eltömítő anyagokat.

KÖRNYEZETVÉDELEM

Hasznosítsa újra a nyersanyagokat, helyett, hogy hulladékként kezelné. A gépet, a tartozékokat és a csomagolást szelektíven és környezetbarát módon hasznosítsa újra. A műanyag alkatrészek fel vannak címkézve, hogy kategóriák szerint tudjuk újrahasznosítani.

GARANCIA

Erre a termékre a vásárlás napjától számítva annak az országnak a speciális törvényei szerint jár garancia, ahol a terméket az első vevő vásárolta. A garancia nem terjed ki a normál kopásból és elhasználódásból, a túlterhelésből és a nem rendeltetésszerű használatból eredő károsodásokra. Reklamáció esetén a gépet szétzerelés nélkül küldje el saját márkakereskedőjéhez vagy az elektromos kiegészék szervízközpontjába.

БЪЛГАРСКИ

ОБЩИ УКАЗАНИЯ ЗА БЕЗОПАСНА РАБОТА

Прочетете внимателно всички указания. Неспазването на приведените по-долу указания може да доведе до токов удар, пожар и/или тежки травми.

Съхранявайте тези указания на сигурно място. Използвайте по-долу термин «електроинструмент» се отнася до захранвани от електрическата мрежа електроинструменти (със захранващ кабел) и до захранвани от акумулаторна батерия електроинструменти (без захранващ кабел).

БЕЗОПАСНОСТ НА РАБОТНОТО МЯСТО

- ▶ **Поддържайте работното си място чисто и добре осветено.** Безпорядък и недостатъчно осветление могат да спомогнат за възникването на трудова злополука.
- ▶ **Не работете с електроинструмента в среда с повишена опасност от възникване на експлозия, в близост до леснозапалими течности, газове или прахообразни материали.** По време на работа в електроинструментите се отделят искри, които могат да възпламенят прахообразни материали или пари.
- ▶ **Дръжте деца и странични лица на безопасно разстояние, докато работите с електроинструмента.** Ако вниманието Ви бъде отклонено, може да загубите контрола над електроинструмента.

БЕЗОПАСНОСТ ПРИ РАБОТА С ЕЛЕКТРИЧЕСКИ ТОК

- ▶ **Щепселът на електроинструмента трябва да е подходящ за ползвания контакт. В никакъв случай не се допуска изменение на конструкцията на щепсела. Когато работите със занулените електроуреди, не използвайте адаптери за щепсела.** Ползването на оригинални щепсели и контакти намалява риска от възникване на токов удар.
- ▶ **ЕИЗбягвайте допира на тялото Ви до заземени тела, напр. тръби, отоплителни уреди, пещи и хладилници.** Когато тялото Ви е заземено, рискът от възникване на токов удар е по-голям.
- ▶ **Предпазвайте електроинструмента си от дъжд и влага.** Проникването на вода в електроинструмента повишава опасността от токов удар.
- ▶ **Не използвайте захранващ кабел за цели, за които той не е предвиден, напр. за да носите електроинструмента за кабела или да извадите щепсела от контакта. Предпазвайте кабела от нагриване, омасляване, допир до остри ръбове или до подвижни звена на машини.** Повредени или усукани кабели увеличават риска от възникване на токов удар.
- ▶ **Когато работите с електроинструмент навън, използвайте само удължителни кабели, подходящи за работа на открито.** Използването на удължител, предназначен за работа на открито, намалява риска от възникване на токов удар.
- ▶ **Ако се налага използването на електроинструмента във влажна среда, използвайте предпазен прекъсвач за утечни токове.** Използването на предпазен прекъсвач за утечни токове намалява опасността от възникване на токов удар.

БЕЗОПАСЕН НАЧИН НА РАБОТА

- ▶ **Бъдете концентрирани, следете внимателно действията си и постъпвайте предпазливо и разумно. Не използвайте електроинструмента, когато сте уморени или под влиянието на наркотични вещества, алкохол или упойващи лекарства.** Един миг разсеяност при работа с електроинструмент може да има за следствие изключително тежки наранявания.
- ▶ **Работете с предпазващо работно облекло и винаги с предпазни очила.** Носенето на подходящи за ползвания електроинструмент и извършваната дейност лични предпазни средства, като дихателна маска, здрави плътнотазовени обувки със стабилен грайфер, защитна каска или шумозаглушители (антифони), намалява риска от възникване на трудова злополука.
- ▶ **Избягвайте опасността от включване на електроинструмента по невнимание.** Преди да включите щепсела в захранващата мрежа или да поставите акумулаторната батерия, се уверявайте, че пусковият прекъсвач е в положение «изключено». Ако, когато носите електроинструмента, държите пръста си върху пусковия прекъсвач, или ако подавате захранващо напрежение на електроинструмента, когато е включен, съществува опасност от възникване на трудова злополука.
- ▶ **Преди да включите електроинструмента, се уверявайте, че сте отстранили от него всички помощни инструменти и гаечни ключове.** Мощен инструмент, забравен на въртящо се звено, може да причини травми.
- ▶ **Избягвайте неестествените положения на тялото.** Работете в стабилно положение на тялото и във всеки момент поддържайте равновесие. Така ще можете да контролирате електроинструмента по-добре и побезопасно, ако възникне неочаквана ситуация.
- ▶ **Работете с подходящо облекло. Не работете с широки дрехи или украшения.** Дръжте косата си, дрехите и ръкавици на безопасно разстояние от въртящи се звена на електроинструментите. Широки дрехи, украшенията, дългите коси могат да бъдат захванати и увлечени от въртящи се звена.
- ▶ **Ако е възможно използването на външна аспирационна система, се уверявайте, че тя е включена и функционира изправно.** Използването на аспирационна система намалява рисковете, дължащи се на отделящата се при работа прах.

ГРИЖЛИВО ОТНОШЕНИЕ КЪМ ЕЛЕКТРОИНСТРУМЕНТИТЕ

- ▶ **Не претоварвайте електроинструмента.** Използвайте електроинструментите само съобразно тяхното предназначение. Ще работите по-добре и по-безопасно, когато използвате подходящия електроинструмент в зададения от производителя диапазон на натоварване.
- ▶ **Не използвайте електроинструмент, чиито пусков прекъсвач е повреден.** Електроинструмент, който не може да бъде изключван и включван по предвидения от производителя начин, е опасен и трябва да бъде ремонтиран.

- ▶ **Преди да промените настройките на електроинструмента, да замените работни инструменти и допълнителни приспособления, както и когато продължително време няма да използвате електроинструмента, изключвайте щепсела от захранващата мрежа и/или изваждайте акумулаторната батерия.** Тази мярка премахва опасността от задействане на електроинструмента по невнимание.
- ▶ **Съхранявайте електроинструментите на места, където не могат да бъдат достигнати от деца.** Не допускайте те да бъдат използвани от лица, които не са запознати с начина на работа с тях и не са прочели тези инструкции. Когато са в ръцете на неопитни потребители, електроинструментите могат да бъдат изключително опасни.
- ▶ **Поддържайте електроинструментите си грижливо.** Проверявайте дали подвижните звена функционират безукорно, дали не заклинват, дали има счупени или повредени детайли, които нарушават или изменят функциите на електроинструмента. Преди да използвате електроинструмента, се погрижете повредените детайли да бъдат ремонтирани. Много от трудовете злополуки се дължат на не-добре поддържани електроинструменти и уреди.
- ▶ **Поддържайте режещите инструменти винаги добре заточени и чисти.** Добре поддържаните режещи инструменти с остри ръбове оказват по-малко съпротивление и се водят по-леко.
- ▶ **Използвайте електроинструментите, допълнителните приспособления, работните инструменти и т.н., съобразно инструкциите на производителя.** При това се съобразявайте и с конкретните работни условия и операции, които трябва да изпълните. Използването на електроинструменти за различни от предвидените от производителя приложения повишава опасността от възникване на трудови злополуки.

ПОДДЪРЖАНЕ

Допускайте ремонтът на електроинструментите Ви да се извършва само от квалифицирани специалисти и само с използването на оригинални резервни части. По този начин се гарантира съхраняване на безопасността на електроинструмента.

УКАЗАНИЯ ЗА БЕЗОПАСНА РАБОТА С БОРМАШИНИ

- ▶ **При ударно пробиване работете с шумозаглушители (антифони).**
- ▶ **Когато съществува опасност по време на работния инструмент да засегне скрити под повърхността проводници под напрежение или захранващия кабел, захващайте електроинструмента само до изолираните ръкохватки.** При контакт с проводници под напрежение то може да се предаде на металните елементи на електроинструмента и това да предизвика токов удар.
- ▶ **Ако работният инструмент се заклини, незабавно изключете електроинструмента.** Бъдете подготвени за възникването на големи реакционни моменти, които предизвикват откат. Електроинструментът блокира, ако:

- бъде претоварен или
 - се заклини в обработвания детайл
- ▶ **По време на работа дръжте електроинструмента здраво с двете ръце и заемайте стабилно положение на тялото.** С двете ръце електроинструментът се води по-сигурно.
- ▶ Използвайте подходящи прибори, за да откриете евентуално скрити под повърхността тръбопровода, или се обърнете към съответното местно снабдително дружество. Влизането в съприкосновение с проводници под напрежение може да предизвика пожар и токов удар. Увреждането на газопровод може да доведе до експлозия. Повреждането на водопровод има за следствие големи материални щети и може да предизвика токов удар.
- ▶ **Осигурявайте обработвания детайл.** Детайл, захванат с подходящи приспособления или скоби, е застопорен по здраво и сигурно, отколкото, ако го държите с ръка.
- ▶ **Преди да оставите електроинструмента, изчаквайте въртенето да спре напълно.** В противен случай използваният работен инструмент може да допре друг предмет и да предизвика неконтролирано преместване на електроинструмента.

СВЪРЗВАНЕ КЪМ ЕЛЕКТРИЧЕСКАТА МРЕЖА

Уверете се, че информацията за захранването на табелката с данни за номиналната мощност на машината е съвместима с електрозахранването, към което възнамерявате да я свържете. Този уред е Клас II и е предназначен за свързване към захранване, съответстващо на описаното на табелката и съвместимо с монтирания щепсел. Ако е необходим удължител, използвайте одобрен и съвместим кабел, предназначен за характеристиките на този уред. Следвайте инструкциите, предоставени с удължителя.

УКАЗАНИЯ ЗА ИЗПОЛЗВАНЕ НА УДЪЛЖИТЕЛНИ КАБЕЛИ

- ▶ Уверете се, че вашият удължителен кабел е в добро състояние. Когато използвате удължителен кабел, не забравяйте да използвате достатъчно тежък кабел, който да може да понесе електричеството, от което ще се захранва вашият продукт. Кабел с по-малка дължина ще причини спад в мрежовото напрежение, което ще доведе до загуба на мощност и прегряване.
- ▶ Уверете се, че вашият удължителен кабел е правилно свързан и е в добро състояние. Винаги подменяйте повредения удължителен кабел или осигурявайте поправянето му от квалифицирано лице, преди да го използвате.
- ▶ Предпазвайте удължителните кабели от остри предмети, прекомерна топлина и мокри/влажни зони.
- ▶ Използвайте отделна електрическа верига за вашите инструменти. Тази верига трябва да бъде защитена с подходящ предпазител със забавено действие. Преди да свържете мотора към захранващия кабел, се уверете, че ключът е в положение ИЗКЛ. и че електрическото напрежение е същото като напрежението, отпечатано на табелката на двигателя. Работата с по-ниско напрежение ще повреди мотора.

СПЕЦИФИКАЦИИ НА ПРОДУКТА

ПРЕДНАЗНАЧЕНИЕ

Електроинструментът е предназначен за ударно пробиване в зидария, бетон, каменни материали, както и за пробиване в дърво, метал, керамика или пластмаси. Електроинструменти с електронно управление и дясна/лява посока на въртене могат да се използват и за завиване/развиване на винтови съединения.

ТЕХНИЧЕСКИ ДАННИ

Артикул № **41 336**

Модел **ID 550 PLUS**

Номинално напрежение	V	220-240
	Hz	50/60

Номинална консумирана мощност	W	550
-------------------------------	---	-----

Скорост на въртене на празен ход	min ⁻¹	0-2.800
----------------------------------	-------------------	---------

Скорост на удар	min ⁻¹	0-44.800
-----------------	-------------------	----------

Капацитет на патронника	mm	1,5 - 13
-------------------------	----	----------

Тегло	kg	1,9
-------	----	-----

Капацитет на пробиване:

Стомана	mm	10
Бетон	mm	13
Дърво	mm	25

Стойностите на излъчвания шум са определени съгласно EN 62841-1, EN 60841-2-1

Равнището А на излъчвания шум обикновено е

Равнище на звуковото налягане	dB(A)	93,2
-------------------------------	-------	------

Мощност на звука	dB(A)	104,2
------------------	-------	-------

Неопределеност K	dB	3
------------------	----	---

Пълната стойност на вибрациите a_h (векторната сума по трите направления) и неопределеността K са определени съгласно EN 62841-1, EN 60841-2-1

Ниво на вибрации:

a _h	m/s ²	12,0
----------------	------------------	------

K	m/s ²	1,5
---	------------------	-----

ИДЕНТИФИКАЦИЯ

1. Пусков прекъсвач
2. Застопоряващ бутон за пусковия прекъсвач
3. Потенциометър за предварителен избор на скоростта на въртене
4. Превключвател за посоката на въртене
5. Превключвател «Пробиване/Ударно пробиване»
6. Спомагателна ръкохватка
7. Патронник със зъбен венец
8. Дълбочинен ограничител
9. Ключ за патронника

СПОМАГАТЕЛНА ДРЪЖКА (06)

Използвайте машината само със спомагателната

дръжка. Спомагателната дръжка може да се настрои на 11 позиции, за да предостави безопасна работна позиция, осигуряваща ниско ниво на умора. Завъртете долната част на спомагателната дръжка и я натиснете напред, докато я завъртите до желаното положение. След това издърпайте спомагателната дръжка отново назад и я затегнете, като завъртите долната ѝ част.

РЕГУЛИРАНЕ НА ДЪЛБОЧИНАТА НА ПРОБИВАНЕ

Необходимата дълбочина на пробиване може да се настрои с ограничителя за дълбочина (08). Разхлабете спомагателната дръжка и поставете лоста на ограничителя за дълбочина. Издърпайте ограничителя за дълбочина, докато разстоянието между върха на свредлото и върха на ограничителя за дълбочина не паснат на патронника на пробиване. Затегнете отново спомагателната дръжка.

СМЯНА НА РАБОТНИЯ ИНСТРУМЕНТ

Сменяйте работния инструмент с предпазни ръкавици. При продължителна работа патронникът може да се нагрее силно.

- ▶ Чрез завъртане наляво отворете патронника със зъбен венец (07), толкова, че работният инструмент да може да бъде поставен.
- ▶ Вкарайте специализирания ключ (09) в предвидените за целта отвори на патронника (07) и затегнете работния инструмент равномерно, като използвате всички отвори.

ИНСТРУМЕНТИ ЗА ЗАВИВАНЕ/РАЗВИВАНЕ

При работа с битове трябва винаги да използвате универсално гнездо. Използвайте само битове, подходящи за главите на винтовете. За завиване винаги поставяйте превключвателя «Пробиване/Ударно пробиване» (05) в позиция «Пробиване».



РАБОТА С ЕЛЕКТРОИНСТРУМЕНТА

ИЗБОР НА ПОСОКАТА НА ВЪРТЕНЕ

С помощта на превключвателя (04) можете да смените посоката на въртене на електроинструмента. Това обаче не е възможно при натиснат пусков прекъсвач (01).

- **Въртене надясно:** За пробиване и завиване на винтове и гайки преместете превключвателя за посоката на въртене (04) наляво.
- **Въртене наляво:** За развиване на винтове и гайки преместете превключвателя за посоката на въртене (04) надясно.

ИЗБОР НА РЕЖИМА НА РАБОТА

- ▶ **Пробиване и завиване:** Поставете превключвателя (05) в позиция „Пробиване“ .
- ▶ **Ударно пробиване:** Поставете превключвателя (05) на символа „Ударно пробиване“ . Превключвателят попада в правилната позиция с отчетливо прещракване и може да бъде превключван и по време на работа.

ВКЛЮЧВАНЕ И ИЗКЛЮЧВАНЕ

- ▶ За включване на електроинструмента натиснете и задръжте пусковия прекъсвач (01).
- ▶ За застопоряване на натиснатия пусков прекъс-

вач (01), натиснете бутона (02).

За изключване на електроинструмента отпуснете пусковия прекъсвач (01) съответно ако е застопорен с бутона (02), първо натиснете краткотрайно и след това отпуснете пусковия прекъсвач (01).

РЕГУЛИРАНЕ НА СКОРОСТТА НА ВЪРТЕНЕ/ЧЕСТОТАТА НА УДАРИТЕ

В зависимост от силата на натискане на пусковия прекъсвач (01) можете безстепенно да регулирате скоростта на въртене/честотата на ударите на работещия електроинструмент. Лекият натиск върху пусковия прекъсвач (01) предизвиква малка скорост на въртене/ниска честота на ударите. С увеличаване на натиска се увеличава и скоростта на въртене, респ. честотата на ударите.

ПРЕДВАРИТЕЛЕН ИЗБОР НА СКОРОСТТА НА ВЪРТЕНЕ/ЧЕСТОТАТА НА УДАРИТЕ

С потенциометъра (03), можете да установите необходимата скорост на въртене/честота на ударите също и по време на работа. Необходимата скорост на въртене/честота на ударите зависи от обработвания материал и работните условия и може да бъде определена с изпробване.

ПОДДРЪЖКА

Редовната проверка и почистване намаляват необходимостта от операции по поддръжката и ще поддържат инструмента ви в добро работно състояние. Двигателят трябва да бъде правилно вентилиран по време на работата на инструмента. Поради тази причина избягвайте блокирането на отворите за входящ въздух.

ЗАЩИТА НА ОКОЛНАТА СРЕДА

Рециклирайте суровините, вместо да ги изхвърляте като отпадъци. Машината, аксесоарите и опаковката трябва да бъдат сортирани за екологично рециклиране. Пластмасовите компоненти са етикетирани за категоризирано рециклиране.

ГАРАНЦИЯ

Този продукт е гарантиран в съответствие със законите/специфичните за страната разпоредби в сила от датата на закупуване от първия потребител. Щетите, причинени от нормално износване, претоварване или неправилно боравене, ще бъдат изключени от гаранцията. В случай на рекламация, моля, изпратете машината напълно слобена на вашия дилър или сервизен център за електрически инструменти.

LIETUVIŲ K.

BENDRIEJI ELEKTRINIŲ ĮRANKIŲ SAUGOS ĮSPĖJIMAI

Perskaitykite visus saugos įspėjimus ir instrukcijas. Peršpėjimų ir instrukcijų nesilaikymas gali sukelti elektros smūgį, gaisrą ir (arba) rimtus sužalojimus.

Išsaugokite visus įspėjimus ir instrukcijas, kad galėtumėte pasinaudoti ateityje. Įspėjimuose vartojamas terminas „elektrinis įrankis“ reiškia iš tinklo (laidinį) elektrinį įrankį arba akumuliatorinį (belaidį) elektrinį įrankį.

DARBO ZONA

- ▶ Laikykitės darbo vietą švarią ir gerai apšviestą. Netvarkingos arba tamsios vietos sukelia nelaimingus atsitikimus.
- ▶ Nenaudokite elektrinių įrankių sprogioje aplinkoje, pvz., ten, kur yra degių skysčių, dujų ar dulkių. Elektriniai įrankiai sukuria kibirkštis, kurios gali uždegti dulkes arba dūmus.
- ▶ Dirbdami su elektriniu įrankiu saugokite vaikus ir pašalinius asmenis. Dėl išsiblaškymo galite prarasti kontrolę.

ELEKTROS SAUGA

- ▶ Elektrinio įrankio kištukai turi atitikti lizdą. Niekada jokiū būdu nemodifikuokite kištuko. Nenaudokite adapterių kištukų su įžemintais (įžemintais) elektriniais įrankiais. Nepakeisti kištukai ir atitinkami lizdai sumažins elektros smūgio riziką.
- ▶ Venkite kūno kontakto su įžemintais paviršiais, tokiais kaip vamzdžiai, radiatoriai, viryklės ir šaldytuvai. Jei jusų kūnas yra įžemintas arba įžemintas, padidėja elektros smūgio rizika.
- ▶ Saugokite elektrinius įrankius nuo lietaus ar drėgnų sąlygų. Į elektrinį įrankį patekęs vanduo padidins elektros smūgio riziką.
- ▶ Nepiktinaudžiaukite laidu. Niekada nenaudokite laido elektrinio įrankio nešimui, traukimui ar atjungimui. Laikykite laidą toliau nuo karščio, alyvos, aštrių briaunų ir judančių dalių. Pažeisti arba įspainioję laidai padidina elektros smūgio riziką.
- ▶ Kai naudojate elektrinį įrankį lauke, naudokite ilginamąjį laidą, tinkamą naudoti lauke. Naudojant lauke tinkamą laidą sumažėja elektros smūgio rizika.
- ▶ Jei elektrinį įrankį naudoti drėgnoje vietoje neišvengiama, naudokite nuotėkio srovės įtaiso (RCD) apsaugotą maitinimą. RCD naudojimas sumažina elektros smūgio riziką.

ASMENINIS SAUGUMAS

- ▶ Būkite budrus, stebėkite, ką darote, ir vadovaukitės sveiku protu, kai naudojate elektrinį įrankį. Nenaudokite elektrinio įrankio, kai esate pavargę arba apsvaigę nuo narkotikų, alkoholio ar vaistų. Akimirka neatidumas dirbant su elektriniu įrankiu gali rimtai susižaloti.
- ▶ Naudokite asmenines apsaugos priemones. Visada dėvėkite akių apsaugą. Apsauginė įranga, pvz., dulkių kaukė, neslystantys apsauginiai batai, kepuraitė arba klausos apsaugos priemonės, naudojamos tinkamomis sąlygomis, sumažins sužalojimus.
- ▶ Apsaugokite nuo netyčinio paleidimo. Įsitikinkite, kad jungiklis yra išjungtoje padėtyje, prieš prijun-

gdami prie maitinimo šaltinio ir (arba) akumuliatoriaus bloko, paimdami ar nešdami įrankį. Elektrinius įrankius nešiojant pirštu ant jungiklio arba įjungus elektros įrankį su įjungtu jungikliu, gali įvykti nelaimingi atsitikimai.

- ▶ Prieš jungdami elektrinį įrankį, išimkite bet kokį reguliavimo raktą arba veržliaraktį. Veržliaraktis arba raktas, paliktas prie besisukančios elektrinio įrankio dalies, gali susižaloti.
- ▶ Nepersistenkite. Visada stovėkite ant kojų ir laikykite pusiausvyrą. Tai leidžia geriau valdyti elektrinį įrankį netikėtose situacijose.
- ▶ Apsirenkite tinkamai. Nedėvėkite laisvų drabužių ar papuošalų. Plaukus, drabužius ir pirštines laikykite toliau nuo judančių dalių. Laisvi drabužiai, papuošalai ar ilgi plaukai gali įstrigti judančiose dalyse.
- ▶ Jei yra prietaisai, skirti prijungti dulkių nuširbimo ir surinkimo įrenginius, įsitikinkite, kad jie prijungti ir tinkamai naudojami. Dulkių surinkimo priemonės gali sumažinti su dulėmis susijusį pavojų.

ELEKTRINIO ĮRANKIO NAUDOJIMAS IR PRIEŽIŪRA

- ▶ Nespauskite elektrinio įrankio jėga. Naudokite savo reikmėms tinkamą elektrinį įrankį. Tinkamas elektrinis įrankis atliks darbą geriau ir saugiau tokiu greičiu, kuriam jis buvo sukurtas.
- ▶ Nenaudokite elektrinio įrankio, jei jungiklis jo neįjungia ir neišjungia. Bet koks elektrinis įrankis, kurio negalima valdyti jungikliu, yra pavojingas ir turi būti suremontuotas.
- ▶ Prieš atlikdami bet kokius reguliavimus, keisdami priedus arba laikydami elektrinius įrankius, atjunkite kištuką nuo maitinimo šaltinio ir (arba) akumuliatorių nuo elektrinio įrankio. Tokios prevencinės saugos priemonės sumažina elektrinio įrankio netyčinio įjungimo riziką.
- ▶ Nenaudokite elektrinius įrankius laikykite vaikams nepasiekiamoje vietoje ir neleiskite su elektriniu įrankiu arba šiomis instrukcijomis nesusipažinusiems asmenims naudotis elektriniu įrankiu. Elektriniai įrankiai yra pavojingi neapmokytų naudotojų rankose.
- ▶ Prižiūrėkite elektrinius įrankius. Patikrinkite, ar judančios dalys nėra sulgyjuotos arba nesusirišusios, ar dalys nesulūžusios ir ar nėra kitų sąlygų, kurios gali turėti įtakos elektrinio įrankio veikimui. Jei elektrinis įrankis pažeistas, prieš naudodami jį suremontuokite. Daug nelaimingų atsitikimų įvyksta dėl prastai prižiūrimų elektrinių įrankių.
- ▶ Pjovimo įrankius laikykite aštrius ir švarius. Tinkamai prižiūrimi pjovimo įrankiai su aštriomis pjovimo briaunomis rečiau įspainioja ir yra lengviau valdomi.
- ▶ Elektrinį įrankį, priedus, įrankių antgalius ir pan. naudokite pagal šias instrukcijas, atsižvelgdami į darbo sąlygas ir atliekamą darbą. Naudojant elektrinį įrankį kitokiems nei numatyta darbams, gali susidaryti pavojinga situacija.

APTARNAVIMAS

Pasirūpinkite, kad jūsų elektrinį įrankį aptarnautų kvalifikuotas remontininkas, naudodamas tik identiškas atsargines dalis. Taip bus užtikrintas elektrinio įrankio saugumas.

SPECIALŪS GRĄŽŲ SAUGOS REIKALAVIMAI

- ▶ Smūginio gręžimo metu dėvėkite ausų apsaugos priemonės.
- ▶ Elektrinį įrankį laikykite už izoliuotų griebimo paviršių, kai atliekate operaciją, kai pjovimo priedas gali liestis su paslėptais laidais arba savo laidu. Pjovimo priedas, besiliečiantis su „įtampantiu“ laidu, gali įtakoti metalines elektrinio įrankio dalis, todėl operatorius gali patirti elektros smūgį.
- ▶ Nedelsdami išjunkite elektrinį įrankį, kai jis įstrigo. Būkite pasirengę dideliame reakcijos sukimo momentui, kuris gali sukelti atatrąnką. Įrankio įdėklas užstringa, kai:
 - elektrinis įrankis yra perkrautas arba
 - jis įspraustas į ruošinį.
- ▶ Dirbdami su mašina visada tvirtai laikykite ją abiem rankomis ir užtikrinkite tvirtą padėtį. Elektrinis įrankis saugiau valdomas abiem rankomis.
- ▶ Naudokite tinkamus detektorius, kad surastumėte paslėptas komunalines linijas arba kreipkitės pagalbos į vietinę komunalinių paslaugų įmonę (kontaktais su elektros laidais gali sukelti gaisrą arba elektros šoką; sugadinus dujotiekį gali įvykti sproginimas; prasisverkėję vandens vamzdį galite sugadinti turtą arba sugadinti elektrą šokas).
- ▶ Pritvirtinkite ruošinį. Suspaudimo įtaisais arba veržlėje suspaustas ruošinys laikomas saugiau nei ranka).
- ▶ Visada palaukite, kol mašina visiškai sustos, prieš ją padėdami. Įrankio įdėklas gali užstrigti ir prarasti elektrinio įrankio kontrolę.

PRIJUNGIMAS PRIE MAITINIMO ŠALTINIO

Įsitikinkite, kad įrenginio duomenų lentelėje nurodyta maitinimo šaltinio informacija yra suderinama su maitinimo šaltiniu, prie kurio ketinate jį prijungti. Šis prietaisas yra II klasės ir skirtas prijungti prie maitinimo šaltinio, atitinkancio etiketėje nurodytą specifikaciją ir suderinamą su įmontuotu kištuku. Jei reikalingas ilginamasis laidas, naudokite patvirtintą ir suderinamą laidą, skirtą šiam prietaisui. Vykdykite visas instrukcijas, pateiktas su ilginamoju laidu.

ILGTINIMO LAIDŲ NAUDOJIMO GAIRĖS

- ▶ Įsitikinkite, kad ilginamasis laidas yra geros būklės. Kai naudojate ilginamąjį laidą, naudokite pakankamai sunkų, kad išlaikytų srovę, kurią gamins ims. Dėl per mažo laido sumažės tinklo įtampa, dėl to dings maitinimas ir perkais.
- ▶ Prieš naudodami pažeistą ilginamąjį laidą, visada pakeiskite arba leiskite jį suremontuoti kvalifikuotam asmeniui.
- ▶ Saugokite ilginamuosius laidas nuo aštrių daiktų, per didelio karščio ir drėgnų/šlapių vietų.
- ▶ Įrankiams naudokite atskirą elektros grandinę. Ši grandinė turi būti apsaugota atitinkamu uždelsto saugikliu. Prieš prijungdami variklį prie maitinimo linijos, įsitikinkite, kad jungiklis yra OFF padėtyje, o elektros įtampa yra tokia pati kaip įtampa, nurodyta variklio vardinėje plokštelėje. Veikiant žemesne įtampa sugadinsite variklį.

PRODUKTO SPECIFIKACIJOS

PASKIRTIS

Mašina skirta smūginiam gręžimui į plytas, betoną ir akmenį, taip pat gręžti medieną, metalą ir plastiką. Mašinos su elektroniniu valdymu ir sukimosi dešinėn/

kairėn funkcija taip pat tinka varžtams sukti ir sriegti.

TECHNINIAI DUOMENYS

Straipsnio numeris	41 336	
Model	ID 550 PLUS	
Nominali įtampa	V	220-240
	Hz	50/60
Nominali įvesties galia	W	550
Greitis be apkrovos	min ⁻¹	0-2.800
Poveikio rodiklis	min ⁻¹	0-44.800
Chucko talpa	mm	1,5 - 13
Svoris	kg	1,9
Maks. gręžimo skersmuo:		
Plienas	mm	10
Betono	mm	13
Mediena	mm	25
Garso emisijos vertės nustatytos pagal EN 62841-1, EN 60841-2-1		
Paprastai gaminio A svertinis triukšmo lygis yra:		
Garso slėgio lygis	dB(A)	93,2
Garso galios lygis	dB(A)	104,2
Neaiškumas K	dB	3
Bendros vibracijos vertės a_h (triasių vektorių suma) ir neapibrėžtis K, nustatytos pagal EN 62841-1, EN 60841-2-1		
Maksimalus vibracijos lygis:		
a _h	m/s ²	12,0
K	m/s ²	1,5

IDENTIFIKAVIMAS

1. Įjungimo/išjungimo jungiklis
2. Mygtukas jungikliui užrakinti
3. Greičio pasirinkimo ratas
4. Sukimosi krypties jungiklis
5. Parinkimo jungiklis „Gręžimas/Smūginis gręžimas“.
6. Pagalbinė rankena
7. Rakto tipo gręžimo griebtuvus
8. Gylio sustojimas
9. Chuck raktas

PAGALBINĖ RANKENA (06)

Savo mašiną valdykite tik su papildoma rankena. Pagalbinę rankeną galima nustatyti į 10 padėčių, kad būtų užtikrinta saugi ir nepavargstanti darbo padėtis. Pasukite apatinę papildomos rankenos dalį ir stumkite papildomą rankeną į priekį, kol galėsite ją pasukti į norimą padėtį. Tada vėl

patraukite pagalbinę rankeną atgal ir priveržkite ją sukdamai apatinę papildomos rankenos dalį.

GRĘŽIMO GYLIO REGULIAVIMAS

Reikiamą sėjimo gylį galima nustatyti gylio ribotuviu (08). Atlaisvinkite pagalbinę rankeną ir įkiškite gylio stabdymo strypą. Ištraukite gylio atramą, kol atstumas tarp grąžto galo ir gylio ribotuvo galo atitiks norimą gręžimo gylį. Vėl priveržkite pagalbinę rankeną.

ĮRANKIO KEITIMAS

Keisdami įrankį mėvėkite apsaugines pirštines. Išgesnio darbo metu gręžimo griebtuvas gali labai įkaisti.

- ▶ Atidarykite rakto tipo gręžimo griebtuvą (07) sukdamai tol, kol bus galima įdėti įrankį.
- ▶ Įdėkite įrankį.
- ▶ Įkiškite griebtuvo raktą (09) į atitinkamas raktinio tipo gręžimo griebtuvo (07) angas ir tolygiai užfiksuokite įrankį.

ATSUKTUVO ĮRANKIAI

Dirbant su atsuktuvų antgaliais visada reikia naudoti universalų antgalių laikiklį. Naudokite tik atsuktuvo antgalius, kurie tinka varžto galvutei. Norėdami sukti varžtus, visada nustatykite parinkimo jungiklį „Gręžimas/Smūginis gręžimas“ (05) į režimą „Gręžimas“.

OPERACIJA

SUKIMOSI KRYPTIES KEITIMAS

Sukimosi krypties jungiklis (04) naudojamas mašinos sukimosi kryptį pakeisti. Tačiau tai neįmanoma, kai įjungtas įjungimo/išjungimo jungiklis (01).

- Dešinysis sukimasis: norėdami gręžti ir įsukti varžtus, stumkite sukimosi krypties jungiklį (04) į kairę.
- Sukimas į kairę: norėdami atsukti ir atsukti varžtus ir veržles, stumkite sukimosi krypties jungiklį (04) į dešinę.

DARBO REŽIMO NUSTATYMAS

- ▶ Gręžimas ir varžtų sukimas: Parinkimo jungiklį (05) nustatykite į simbolį „Gręžimas“.
 - ▶ SMŪGINIS GRĘŽIMAS: PARINKIMO JUNGIKLĮ (05) NUSTATYKITE Į SIMBOLĮ „SMŪGINIS GRĘŽIMAS“.
- Parinkimo jungiklis pastebimai įsijungia ir gali būti įjungtas, kai mašina veikia.

ĮJUNGIMAS IR IŠJUNGIMAS

- ▶ Norėdami įjungti mašiną, paspauskite įjungimo/išjungimo jungiklį (01) ir laikykite jį nuspaustą.
- ▶ Norėdami užrakinti nuspaustą įjungimo/išjungimo jungiklį (01), paspauskite užrakinimo mygtuką (02). Norėdami išjungti mašiną, atleiskite įjungimo/išjungimo jungiklį (01) arba, kai jis užrakintas fiksavimo mygtuku (02), trumpai paspauskite įjungimo/išjungimo jungiklį (01) ir atleiskite.

GREIČIO / SMŪGIO GREIČIO REGULIAVIMAS

Įjungto elektrinio įrankio greitis/smūgio dažnis gali būti reguliuojamas įvairiai, priklausomai nuo to, kiek paspaustas įjungimo/išjungimo jungiklis (01).

Lengvas įjungimo/išjungimo jungiklio (01) paspaudimas lemia mažą greitį / smūgio greitį. Tolesnis spaudimas jungikliui padidina greitį / smūgio greitį.

IŠANKSTINIS GREIČIO / SMŪGIO GREIČIO PA-

SIRINKIMAS

Išankstinio greičio pasirinkimo ratuku (03) reikiama greitį/smūgio greitį galima pasirinkti net ir darbo metu. Reikalingas greitis / smūgio greitis priklauso nuo medžiagos ir darbo sąlygų ir gali būti nustatytas atliekant praktinius bandymus.

PRIEŽIŪRA



Reguliarus patikrinimas ir valymas sumažina techninės priežiūros operacijų poreikį ir užtikrins, kad jūsų įrankis bus geros darbinės būklės. Įrankio veikimo metu variklis turi būti tinkamai vėdinamas. Dėl šios priežasties neužkimškite oro įleidimo angų.

APLINKOS APSAUGA

Perdirbkite žaliavas, o ne išmeskite kaip atliekas. Mašina, priedai ir pakuotės turi būti rūšiuojamos taip, kad jos būtų perdirbtos neeksmingos aplinkai. Plastikiniai komponentai yra paženklinti, kad juos būtų galima perdirbti.

GARANTIJA

Šiam gaminiui suteikiama garantija pagal teisinius / konkrečios šalies reglamentus, kurie galioja nuo pirmojo naudotojo įsigijimo datos. Garantija netaikoma žalai, atsiradusioms dėl normalaus nusidėvėjimo, perkrovos ar netinkamo naudojimo. Jei turite pretenzijų, visiškai surinktą mašiną nusiųskite pardavėjui arba elektrinių įrankių aptarnavimo centrui.

EN	EU DECLARATION OF CONFORMITY		We declare under our sole responsibility that the listed products comply with all applicable provisions of the below directives and are also in conformity with the following standards. Production year and serial number are on the product. The relative technical file is at the below address.								
	MODEL	Article number									
FR	DÉCLARATION CE DE CONFORMITÉ		Nous déclarons sous notre propre responsabilité que les produits décrits sont conformes à toutes les dispositions applicables des directives ci-dessous et sont également conformes aux normes suivantes. L'année de production et le numéro de série figurent sur le produit. Le dossier technique correspondant est à l'adresse ci-dessous.								
	MODÈLE	Numéro de l'article									
IT	DICHIARAZIONE CE DI CONFORMITÀ		Dichiariamo sotto la nostra piena responsabilità che i prodotti indicati sono conformi a tutte le disposizioni applicabili delle seguenti direttive e sono inoltre conformi alle seguenti norme. Anno di produzione e numero di serie sono sul prodotto. La relativa scheda tecnica è al seguente indirizzo.								
	MODELLO	Codice prodotto									
EL	ΔΗΛΩΣΗ ΣΥΜΜΟΡΦΩΣΗΣ ΕΚ		Δηλώνουμε με αποκλειστική μας ευθύνη, ότι τα αναφερόμενα προϊόντα συμμορφώνονται με όλες τις σχετικές διατάξεις των κάτωθι οδηγιών και είναι επίσης σύμφωνα με τα ακόλουθα πρότυπα. Το έτος παραγωγής και ο σειριακός αριθμός αναγράφονται στο προϊόν. Ο τεχνικός φάκελος είναι στην παρακάτω διεύθυνση.								
	ΜΟΝΤΕΛΟ	Κωδικός προϊόντος									
SR	CE IZJAVA O USAGLAŠENOSTI		Na sopstvenu odgovornost izjavljujemo, da navedeni proizvodi poštjuju sve važeće odredbe dole navedenih direktiva i da su takođe u skladu sa sledećim standardima. Proizvodna godina i serijski broj su na proizvodu. Relativna tehnoška datoteka je na donje adrese.								
	MODEL	Broj predmeta									
HR	EU IZJAVA O SUKLADNOSTI		Pod punom odgovornošću izjavljujemo da navedeni proizvodi u skladu sa svim primjenjivim odredbama dolje navedenih direktiva, a također su u skladu sa sljedećim standardima. Godina proizvodnje i serijski broj su na proizvodu. Relativna tehnička datoteka nalazi se na donjoj adresi.								
	MODEL	Broj artikla									
RO	DECLARAȚIE DE CONFORMITATE UE		Declarăm pe proprie răspundere că produsele menționate respectă toate prevederile aplicabile din directivele de mai jos și sunt, de asemenea, conforme cu următoarele standarde. Anul de producție și numărul de serie sunt pe produs. Fișierul tehnic relativ se află la adresa de mai jos.								
	MODEL	Număr articol									
HU	EU MEGFELELŐSÉGI NYILATKOZAT		Kijelentjük kizárólagos felelősségünkre, hogy a felsorolt termékek megfelelnek az alábbi irányelvek összes vonatkozó rendelkezésének, és megfelelnek a következő szabványoknak is. A gyártási év és a sorozatszám a terméken található. A relatív műszaki fájl az alábbi címen található.								
	MODELL	Cikk szám									
LT	ES ATITIKTIES DEKLARACIJA		Mes, prisimdami visą atsakomybę, pareiškiame, kad išvardyti produktai atitinka visas taikomas toliau nurodytų direktyvų nuostatas ir taip pat atitinka šiuos standartus. Gamybės metai ir serijos numeris yra ant gaminio. Santykinis technologinis failas yra žemiau nurodytu adresu.								
	MODELIS	Straipsnis Numeris									
	ID 550 PLUS	41 336	<table border="1"> <tr> <td rowspan="2">2006/42/EC</td> <td>EN 62841-1:2015</td> </tr> <tr> <td>EN 60841-2-1:2018</td> </tr> <tr> <td rowspan="4">2014/30/EU</td> <td>EN 55014-1:2017</td> </tr> <tr> <td>EN 55014-2:2015</td> </tr> <tr> <td>EN 61000-3-2:2014</td> </tr> <tr> <td>EN 61000-3-3:2013</td> </tr> </table>	2006/42/EC	EN 62841-1:2015	EN 60841-2-1:2018	2014/30/EU	EN 55014-1:2017	EN 55014-2:2015	EN 61000-3-2:2014	EN 61000-3-3:2013
2006/42/EC	EN 62841-1:2015										
	EN 60841-2-1:2018										
2014/30/EU	EN 55014-1:2017										
	EN 55014-2:2015										
	EN 61000-3-2:2014										
	EN 61000-3-3:2013										
<p>Aimilios G. Theodorou Electrical Engineer, Safety Officer</p>  <p>27/9/2022 FF GROUP TOOL INDUSTRIES, 19300 Aspropyrgos-Greece.</p>		<p>FF GROUP TOOL INDUSTRIES 9,5km Attiki Odos, Aspropyrgos 19300, Athens, Greece Tel. +30 210 55 98 400</p>									



FF Group Tool Industries



9,5 Km Attiki Odos, Aspropyrgos

19300, Athens, Greece



+30 210 55 98 400



info@ffgroup-toolindustries.com



www.ffgroup-tools.com